

～ベーカリー・洋菓子業界の食材・設備・サービスが一堂に集まる専門展～



出展マニユアル

— 出展社のための準備要綱 —

東京ビッグサイト 西2ホール
2016年8月1日（月）～8月3日（水）

- 主 催： パティスリー&ブーランジェリー ジャパン実行委員会
- 後 援： 在日イタリア商工会議所、日本アンバサドル協会、（一社）日本スーパーマーケット協会、（一社）日本惣菜協会、（公社）日本通信販売協会、日本ナポリピッツァ職人協会、日本マーガリン工業会（50音順）
- 協 賛： 全日本パン協同組合連合会／（一社）日本洋菓子協会連合会（50音順）
- 運 営 事 務 局： 日本イージェイケイ株式会社
- 公 式 サ イ ト： <http://www.bakery-expo.com>（パティスリー&ブーランジェリージャパン）

博覧会・展示会の企画に参画させて下さい。



飯田電機工業 株式会社

<http://www.iidae.co.jp/>

お問い合わせは、下記事業所へ

- イベント事業本部 〒136-0082 東京都江東区新木場1-8-21
TEL 03-3521-3522 FAX 03-3521-3524
- 千葉事業所 〒261-0025 千葉県千葉市美浜区浜田2-38幕張ビル
TEL 043-273-2441 FAX 043-273-2531
- 池袋サンシャイン事業所 〒170-0013 東京都豊島区東池袋3-1-4文化会館3F
TEL 03-3982-9551 FAX 03-3982-9564
- 大阪事業所 〒550-0011 大阪府大阪市西区阿波座1-9-9阿波座パークビル
TEL 06-6543-2880 FAX 06-6543-2884
- インテックス大阪事業所 〒559-0034 大阪府大阪市住之江区南港北1-5-102インテックス大阪内
TEL 06-4703-5401 FAX 06-4703-5402
- 本社事業本部 〒150-0001 東京都渋谷区神宮前5-8-7表参道IIDAビル
TEL 03-3409-3333 FAX 03-3409-0104
- 東北事業所 〒980-0811 宮城県仙台市青葉区一番町2-10-17仙台一番町ビル6F
TEL 022-716-2077 FAX 022-716-2078

本社 〒150-0001 東京都渋谷区神宮前5-8-7
TEL 03-3409-3331 FAX 03-3409-3827

イベント・ディスプレイワークは

Workmanにおまかせ下さい。



と

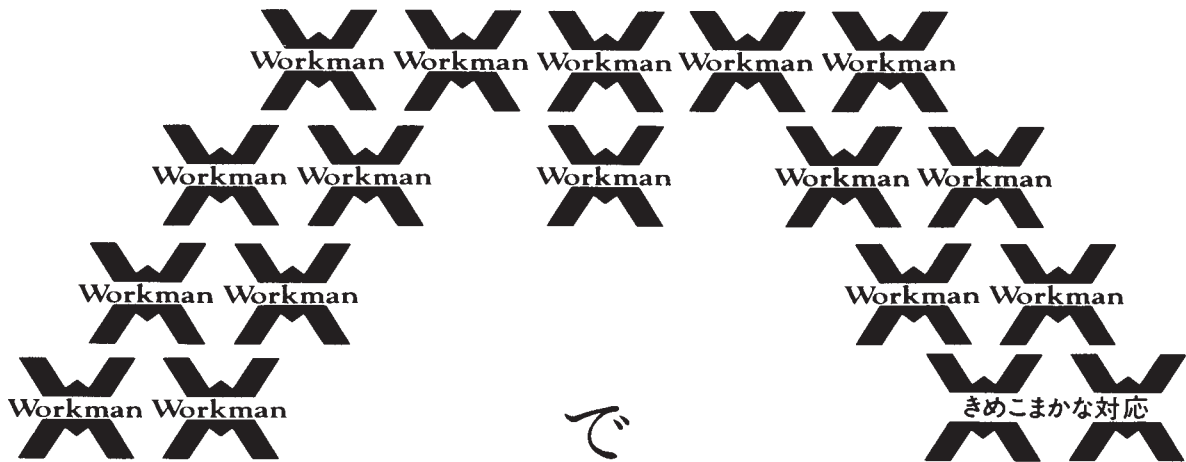

で

イベントをサポートします。

企画・デザイン・施工・現場管理までトータルでお引き受けします。



ワークマン コーポレーション

☎101-0021 東京都千代田区外神田6-15-11 ノザワ日東ビル
TEL03(5812)7887 FAX03(5812)7859
E-mail: workman@eb.mbn.or.jp

ベテランスタッフが 1歩先行くアドバイス。

当社は給排水・衛生・空調・展示を主に
設備一般設計施工・付帯業務を
行なっております。

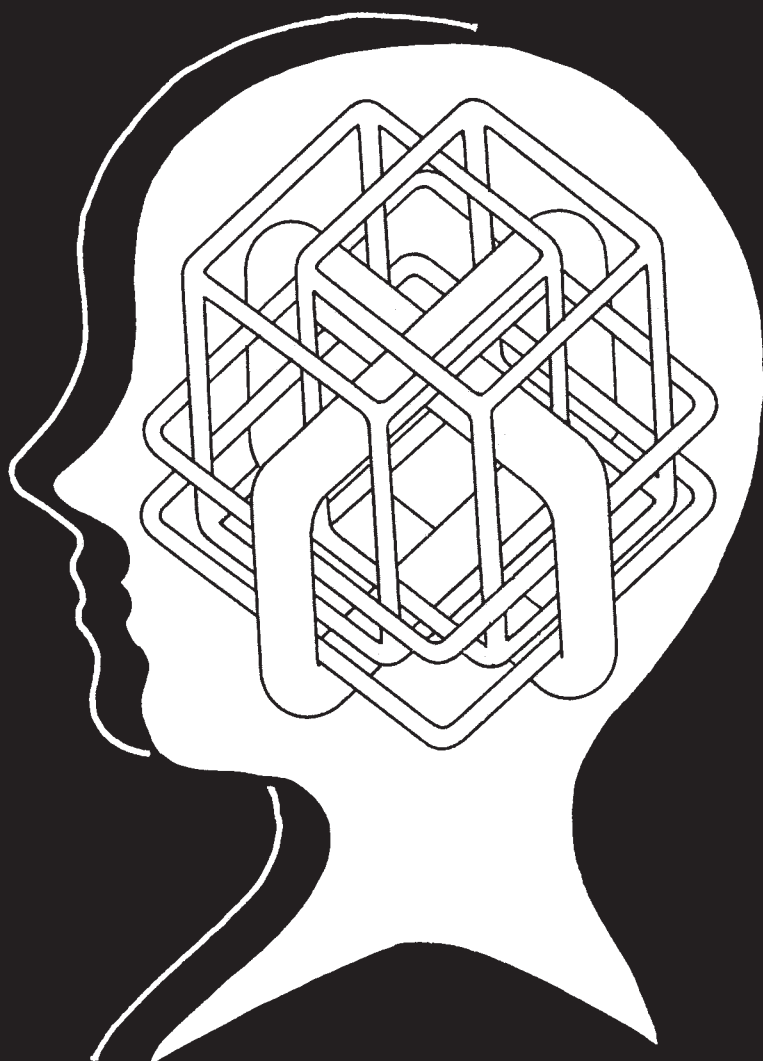

福動興業株式会社

本 社 東京都江東区亀戸5丁目32番18号
〒136-0071 電 話 03(3638)0730(代)
F A X 03(3638)4937
営業所 愛知県名古屋市中村区亀島1-9-21
〒453-0013 電 話 052(452)7413
F A X 052(452)7416

会場美化のプロフェッショナル

IN-SUPPORT



株式会社 イン・サポート

本社

〒135-0016 東京都江東区東陽5-22-12 河合ビル1階
電話 03-5683-3886 FAX 03-5683-3887

千葉営業所

〒272-0144 千葉県市川市新井1-16-10
電話・FAX 0473-58-7373

リサイクルセンター

〒289-0341 千葉県香取郡小見川町虫幡



パティスリー&ブーランジェリー ジャパン

第5回ベーカリー素材EXPO

第4回洋菓子素材EXPO

第3回リテール厨房設備機器・資材EXPO

目次

1. 概要	
(1) 開催概要	3
(2) お問い合わせ先一覧	4
2. 出展社専用サイトについて	
(1) ユーザーID/パスワード	5
(2) 御社名/製品名の登録期限	5
(3) 出展社情報の登録期限	5
3. 展示会の効果的な活用の為に	
(1) 招待券・封筒	6
(2) VIP特別招待制度	6
(3) 出展社プレゼンテーション	8
(4) プライベートストックルーム	8
(5) スポンサーシップ	9
4. 搬入・搬出	
(1) 会場	10
(2) 搬入スケジュール	11
(3) 搬出スケジュール	11
(4) 会期中の搬入出	12
(5) バッジ・車輛証	12
(6) 搬入出作業依頼・宅配便	13
(7) 輸入貨物・通関	14
(8) 搬入・搬出時の注意事項	14
(9) 駐車場のご利用	14
(10) 会場アクセス	15
5. 小間規格および装飾規定	
(1) 装飾・備品に関する申込の流れ	16
(2) 小間規格	17
(3) 装飾規定	20
6. レンタル備品	22
7. レンタルディスプレイ用備品	24
8. レンタル厨房機器	25
9. 試食・試飲	
(1) 書類提出の対象出展社	26
(2) 必要設備	26
(3) 危険物の持込み禁止	27
10. 給排水・エアー・LPガス	
(1) 給排水	28
(2) 供給時間	28
(3) エアー	28
(4) LPガス	28
11. 電気	
(1) 電気供給方式	29
(2) 一次側幹線電源の設置位置	29
(3) 電気供給時間	29
(4) 電気工事費および電気料金	29
(5) 電気工事の注意事項	30
(6) 海外出展社の方へ	30
12. 小間清掃・廃棄物・残材処理	
(1) 小間内清掃について	31
(2) 廃棄物・残材の処理について	31
(3) 当日のブースから出た一般ゴミについて	31
13. インターネット回線	
(1) インターネット回線使用期間	32
(2) 申込方法	32
14. 受付・コンパニオン・ナレーター・通訳	32
15. 宿泊予約	
(1) ご宿泊代金に含まれるもの	33
(2) お申込み方法	33
(3) 確認書	33
(4) 変更・取消	34
(5) 各ホテル宿泊料金	34
(6) 各ホテルから展示会場までの交通アクセス	35
16. 展示会運営案内と注意事項・禁止行為	
(1) 会期中の事務局について	36
(2) 会期中の展示および実演	37
(3) 会場の管理・保全	38
(4) 会場での撮影	38
(5) 館内放送および呼出し	38

1. 概要

(1) 開催概要

名 称 : パティスリー&ブーランジェリー ジャパン(第5回ベーカリー素材EXPO/第4回
洋菓子素材EXPO/第3回リテール厨房設備機器・資材EXPO)

会 期 : 2016年8月1日(月)～8月3日(水)

開場時間 : 10:00～17:00

会 場 : 東京ビッグサイト(有明)国際展示場 西2ホール
〒135-0063 東京都江東区有明3-11-1
電話:03-5530-1111

主 催 : パティスリー&ブーランジェリー ジャパン実行委員会

後 援 : 在日イタリア商工会議所、日本アンバサドル協会、
(50音順) (一社)日本スーパーマーケット協会、(一社)日本惣菜協
会、(公社)日本通信販売協会、日本ナポリピッツァ職人協
会、日本マーガリン工業会(50音順)

協 賛 : 全日本パン協同組合連合会／(一社)日本洋菓子協会連合会
(50音順)

事務局 : パティスリー&ブーランジェリー ジャパン事務局
(日本イージェイ株式会社内)
〒105-0011 東京都港区芝公園1-2-6 ランドマーク芝公園7F
電話:03-6459-0444 FAX:03-6459-0445

(2) お問い合わせ先一覧

① 事務局、および事務局指定業者

各種サービスについてのお問合せは、それぞれの担当会社へ直接ご連絡ください。

事務局 指定業者	パティスリー&ブーラン ジェリー ジャパン 事務局	日本イージェイケイ (株) 担当：石井/山村	〒105-0011 東京都港区芝公園1-2-6 ランドマーク芝公園7F TEL: 03-6459-0444 FAX: 03-6459-0445 E-mail: bakery-expo@ejk-japan.co.jp
	給排水・エアー・ LPガス	福動興業 (株) 担当：片岩	〒136-0071 東京都江東区亀戸5-32-18 TEL: 03-3638-0730 FAX: 03-3638-4937 E-mail: office@fukudo.co.jp
	搬入出作業依頼・宅配便	ヤマトボックスチャーター (株) イベントサイト支店 担当：櫻井	〒144-0042 東京都大田区羽田田旭町11番1 羽田クロノゲート5F TEL: 0120-222-739 FAX: 0120-888-792 Email: y5650151@kuronekoyamato.co.jp
	海外輸送・通関	日本通運 (株) 五反田航空支店 担当：塩田	〒143-0025 東京都大田区南馬込5-42-18 TEL: 03-3778-8274 FAX: 03-3778-8264 E-mail: event-gte@air.nittsu.co.jp
	受付・コンパニオン・ ナレーター・通訳・ スタッフ	(株) ケン&スタッフ 担当：菊地	〒169-0075 東京都新宿区高田馬場4-4-5 MSTヒルズ TEL: 03-3367-0020 FAX: 03-3367-0027 E-mail: y-kikuchi@ken-staff.co.jp
	インターネット回線	(株) 東京ビッグサイト施設課 会場通信回線サービス担当	〒135-0063 東京都江東区有明3-11-1 TEL: 03-5530-1107 FAX: 03-5530-1106 E-mail: tsushin@tokyo-bigsight.co.jp
	小間装飾・パッケージ 小間・レンタル備品	東京造型美術 (株)	〒135-0063 東京都江東区有明3-6-11 TFTビル東館8F TEL: 03-3529-2255 FAX: 03-3529-2266 E-mail: pb-cafe@tzb.co.jp
	レンタル厨房機器	(株) 葛飾冷機センター 担当：福井	〒121-0071 東京都足立区東六月町1-6 TEL: 03-5242-1711 FAX: 03-5242-1710 E-mail: fukui@rentalcase.jp
	電気	飯田電機工業 (株) イベント事業本部 担当：上原/塚田	〒136-0082 東京都江東区新木場1-8-21 TEL: 03-3521-3522 FAX: 03-3521-3699 E-mail: bakeryexpo2016@iidae.co.jp
	小間清掃・廃棄物処理	(株) イン・サポート 担当：後藤信一	〒135-0016 東京都江東区東陽5-22-12 TEL: 03-5683-3886 FAX: 03-5683-3887 E-mail: goto@yellow.interq.or.jp
宿泊手配	(株) JTBグローバルマーケティング & トラベル JTB展示会デスク	〒140-8604 東京都品川区東品川2-3-11 JTBビル TEL: 03-5796-5446 FAX: 03-5495-0785 E-mail: pbjapan2016@gmt.jtb.jp	
出展社専用サイト・ 会場マップ編集	日本イージェイケイ (株) 担当：石井/山村	〒105-0011 東京都港区芝公園1-2-6 ランドマーク芝公園7F TEL: 03-6459-0444 FAX: 03-6459-0445 E-mail: bakery-expo@ejk-japan.co.jp	

② 事務局推薦協力会社

主催/事務局として、各出展社のカスタムデザイン装飾のために下記の協力会社を推薦いたします。
詳細については、それぞれへ直接お問い合わせください。

事務局 推薦 協力 会社	装飾会社	東京造型美術 (株)	〒135-0063 東京都江東区有明3-6-11 TFTビル東館8F TEL: 03-3529-2255 FAX: 03-3529-2266 E-mail: pb-cafe@tzb.co.jp
		ワークマンコーポレーション 担当：渡辺/宮澤	〒101-0021 東京都千代田区外神田6-15-11 日東ビル5F TEL: 03-5812-7887 FAX: 03-5812-7859 E-mail: m_watanabe@workman.e-const.jp
	グリーンリース/ グリーンディスプレイ	(株) 花とみどり社	〒130-0002 東京都墨田区業平1-9-1 TEL: 03-3622-0878 FAX: 03-3622-1787 E-mail: info@midorisha.com

2. 出展社専用サイトについて

全出展社の皆様、必ずご確認ください

パティスリー&ブーランジェリー ジャパンでは、
公式サイト内に出展社専用サイトを設けております。

出展社専用サイトURL⇒ http://www.bakery-expo.com/2016/jp/for_exhibitor/sp/

こちらから各種申請や、公式サイトおよび当日来場者に配布される会場マップに掲載する出展社情報のご登録をして頂きます。

(1) ユーザーID/パスワード

「出展社専用サイト」にログインする為の、ユーザーID、およびパスワードを出展各社に発行いたします。2016年4月6日にE-MAILにてご案内させて頂きましたので、大切に保管ください。また、4月6日以降にお申し込みを頂いた企業様へは、順次発行させて頂きます。

【ご注意ください】

- ID/パスワードは、お申込み企業1社につき1つのみです。複数発行は致しかねます。
なお、共同出展社がある場合には、ご希望に応じて共同出展の企業数分ID/パスワードを発行いたしますので事務局までご連絡下さい。

(2) 御社名/製品名の登録期限（招待券掲載）

御社名/製品名はダイレクトメール(招待券)に掲載いたします。2016年5月13日(金)までにサイト内にて情報の登録をお願い致します。

(3) 出展社情報の登録期限（公式サイト/会場マップ掲載）

公式サイト、および会場マップに掲載する出展社の展示製品/技術、PR文章などをご登録頂けます。和文、英文、両言語ご記入頂けます。

出展情報登録に関する注意事項

必ずご登録ください

【出展社情報を登録するメリット】

- 招待券、会場マップ、公式サイトに御社名/製品名が掲載され、来場者へのアピールになります。
- 公式サイトに公開することでSEO（検索エンジン最適化）が図られ、潜在顧客からのアクセスも期待できます。
- 登録情報を参考にメディア向けリリース、来場者向けメールマガジンを作成します。

会場マップ掲載情報の登録期限

2016年6月15日(水) (23:59迄)

- 上記〆切日までに登録された内容を、会場マップに掲載させていただきます。
- 上記〆切日までは、何度でもご修正頂けます。
- 上記〆切日以降の修正内容は、公式サイト上には反映されますが、会場マップには反映致しかねますので、予めご了承くださいませ。

- 「出展社専用サイト」に関するお問い合わせはこちらまで：
運営事務局（日本イージェイケイ（株）内）
TEL:03-6459-0444 担当：石井、山村
E-MAIL: bakery-expo@ejk-japan.co.jp

3. 展示会の効果的な活用の為に

展示会出展により、大きな成果を上げていただくため、パティスリー&ブーランジェリー ジャパンでは以下のご提案をさせていただきます。小間出展と併せて有効にご利用いただき、貴社の目的達成にお役立てください。

(1) 招待券・封筒

－既存顧客、潜在顧客を自社ブースに呼びこむ！－

①招待券

各出展社には招待券200枚を無料にてご提供いたします。追加が必要な場合はフォーム3にてお申込みください。また、招待券の招待会社欄への社名印刷は、2,000枚より有料にて承ります。

②封筒

封筒は有料(¥10/1枚)より承ります。また、封筒の招待会社欄への社名印刷は、1,000枚より有料にて承ります

※社名印刷（招待券・封筒）の料金は事務局へお問い合わせ下さい。
※得意先に配布の際は、招待会社欄に会社名を捺印、もしくは印刷の上、お早めに発送ください。
※招待券をお持ちでない場合、また来場登録をされていない場合は、入場有料（¥3,000）となります。
※招待券・封筒は枚数に限りがございますので、提出期限を過ぎての追加のお申込みについては、ご対応しかねる場合がございますのでご了承ください。
※招待券・封筒は、和文のみとなります。招待券のみ英語版をPDFデータにてご用意いたします。

提出書類 : フォーム3 招待券・バッジ・車輛証申込書【提出期限：6月8日（水）】
お問合せ・提出先 : 運営事務局 担当:石井、山村
TEL:03-6459-0444 FAX:03-6459-0445 E-MAIL: bakery-expo@ejk-japan.co.jp

(2) VIP特別招待制度

展示会は、重要顧客に貴社商品・サービスをご覧いただき、商談や購入のクロージングを行う絶好のチャンスです。

そこで事務局では、各出展企業が重要顧客の方々をご招待する活動を支援するため、「VIP特別招待券」をご用意いたしました。「VIP特別招待券」をお持ちの来場者へは、展示会場へご来場の際事務局より様々な特典を設けさせていただいており、特別待遇にてご入場、ご招待をさせていただいております。出展社の皆様が、特に商談をされたい重要なお客様に対し事前にこの「VIP特別招待券」をお送りいただくことで、貴社の受注拡大に向けての商談機会を高めることができます。

ぜひ本制度を積極的にご利用いただき、重要顧客を確実にブースに誘致してください。

<VIPご招待者への特典>

1. 展示会場へのスムーズなご入場

VIP 招待券をお持ちの方は、通常の受付とは別の「VIP 専用受付」にて、スムーズに入場登録していただくことができます。

2. VIP 専用ラウンジのご利用

展示会場に「VIP バッジ」をお持ちの方専用の「VIP ラウンジ」を設けております。お飲物等を用意しておりますので、打合せ・休憩の場としてご利用いただけます。

<VIP特別招待制度を活用して、アポイントをとるメリット>

- トップ同士の直接商談により、短時間で大きな受注が取れます。
- 今までアプローチしていた担当者の上司に実際の製品・サービスを見てもらうことで、より効果的に商談を進めることができます。
- 今まで取引のなかった新規客のキーパーソンと直接商談ができるため、新規の受注を取ることができます。

<VIP特別ご招待券ご提供枚数>

5小間以下・・・10枚 6小間以上・・・20枚

※出展社名の捺印もしくは印刷の無いVIP特別招待券は無効となりますのでご注意ください。

※VIP専用受付には、VIP特別招待券と一緒に2枚名刺をご持参いただくようご案内ください。

<VIPご招待券ならびに招待券送付案内の参考例>

〇〇株式会社
代表取締役社長 〇〇〇〇様

「パティスリー&ブーランジェリー ジャパン 2016」
VIP 特別ご招待のご案内

拝啓 貴社ますますご清栄のこととお喜び申し上げます。
さて、弊社は来る8月1日[月]～3日[水]に3日間、東京ビッグサイトにおいて開催されます。
「パティスリー&ブーランジェリー ジャパン 2016」に出展する運びとなりましたので
ここにご案内申し上げます。
日頃より弊社の事業に多大なご協力、ご支援をいただいております貴殿に、ぜひとも弊
社の新製品をご覧いただきたく、ここにVIPとして特別にご招待させていただきます。

なお、会場では、下記新製品を発表し、帳合にて注文を承ります。

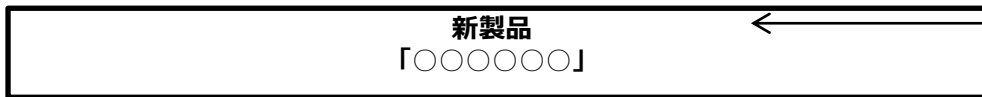

つきましては、ぜひともご来場いただき、弊社の新製品をご覧いただきたくご案内申し
上げます。
なお、同封の「VIP 特別招待券」をお持ちいただきますと、下記の特典がございます。

VIP の皆様への特典

1. 展示会場へのスムーズなご入場 2. VIP専用ラウンジのご利用

なお、展示会無料招待券を同封いたしましたので、関係者の方々をお誘い合わせのうえ、
皆様でご来場ください。弊社一同、貴殿のご来場を心よりお待ちしております。

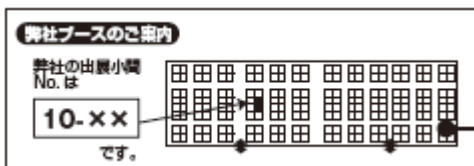

また、アポイントメント表をご用意させていただきましたので、お手数ですが、ご来場
の予定をご記入のうえ、●月●日[●]までにFAXにてご返送くださいますようお願いい
たします。

アポイントメント表

※ご希望の日時に○を付けてFAXでご返信下さい。FAX 03-xxxx-xxxx

TEL :	貴社名 :	ご氏名 :					
8月1日[月]	AM10:00	AM11:00	P M13:00	PM14:00	PM15:00	PM16:00	
8月2日[火]	AM10:00	AM11:00	P M13:00	PM14:00	PM15:00	PM16:00	
8月3日[水]	AM10:00	AM11:00	P M13:00	PM14:00	PM15:00	PM16:00	

Check 1
VIPとして特別に招待する旨を伝える

Check 2
新製品の写真と情報も入れる

Check 3
VIPの特典を明記する

Check 4
複数で来場してもらえよう、招待券を同封する

Check 5
貴社ブースの位置を示した図を掲載する

Check 6
時間指定のアポイントメント表を添付する

(3) 出展社プレゼンテーション

－ 自社製品／技術を発表！ 効率よく潜在顧客の名刺回収！ －

出展社プレゼンテーションは、展示会会期中に開催され、自社製品/技術等を来場者に積極的に発表することが可能です。また、聴講者の名刺は、プレゼンテーション終了後、その場でご担当者にお渡ししますので、効率よく潜在顧客の名刺回収が可能となります。

■ 出展社プレゼンテーション詳細

- 場 所：パティスリー&ブーランジェリー ジャパン 2016展示会場内
- 収容人数：60名
- 料 金：¥41,040 (税込) / 1セッション (15分)
- 料金に含まれるもの：プロジェクター、スクリーン、マイク、特別枠にて告知 (DM、公式サイト、来場者向けメール配信、プレスリリース他)

※ 日時の割り当ては事務局にて調整させていただきます。

※ 連続で行う場合は、4セッション (60分) を上限とさせていただきます。

※ 聴講者の名刺は、プレゼン終了後、直ちにお渡ししますので、個人情報のお取扱いには十分ご注意ください。

※ **プレゼンで使用されるPCは出展社様にてご準備ください。周辺機器もお忘れ無くお持ちください。**

その他、ご不明な点がございましたら、下記運営事務局までお問い合わせください。

※ 請求書は各事務局よりお送りいたします。

※ 期限内に枠が無くなることもございますので、予めご了承ください

提出書類 : フォーム1 出展社プレゼンテーション申込書 【提出期限：5月25日 (水)】
お問合せ・提出先 : 運営事務局 担当：石井、山村
TEL:03-6459-0444 FAX:03-6459-0445 E-MAIL: bakery-expo@ejk-japan.co.jp

(4) プライベートストックルーム

展示製品、サンプル品、梱包材などは、自社小間内での管理をお願いしておりますが、スペースの確保が難しい出展社様に対し、展示会場内に専用のストックルームを有料にて貸し出しいたします。

■ プライベートストックルーム詳細

- サイズ：2m×2m×2.7m (4㎡) / 1ルーム
- 仕 様：システムパネル、鍵付き(天井なし)
- 料 金：¥86,400 (税込) / 1ルーム
- 期 間：7月31日(日) 13:00～8月3日(水) 17:30
- 備 品：スチールラック
(W900×D450×H1800mm) 1台

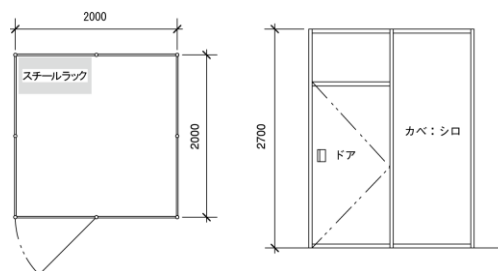

※ ストックルームは数に限りがございます。ご案内できかねる場合がございますので、予めご了承ください。

※ ストックルームの鍵は7月31日 (日) 13:00以降に会場内事務局にてお渡しし、8月3日 (水) 17:30までに事務局まで返却いただく事とします。

※ ストックルーム内の物品の管理は各出展社の責任となります。盗難・紛失・事故などについては事務局はその責任を一切負いかねますのでご了承ください。

※ ストックルームの位置につきましては事務局にて調整の上、後日連絡いたします。

※ ストックルーム内は禁煙となります。

※ 鍵の紛失等については実費をご請求いたしますのでご了承ください。

※ 請求書は各事務局よりお送りいたします。

提出書類 : フォーム10 プライベートストックルーム申込書 【提出期限：6月23日 (木)】
お問合せ・提出先 : 運営事務局 担当：石井、山村
TEL:03-6459-0444 FAX:03-6459-0445 E-MAIL: bakery-expo@ejk-japan.co.jp

(5) スポンサーシップ

— 効果絶大！ブースへの誘導を促進します —

吊り下げバナーや誘導看板等、来場者が必ず目にする各種スポンサーシッププランの活用により、貴社の出展を格段にアピールし、ブースへの誘導を促します！

提出書類 : フォーム11 各種広告企画 (スポンサーシップ) 申込書 **【提出期限: 7月1日 (金)】**
お問合せ・提出先 : 運営事務局 担当: 石井、山村
TEL:03-6459-0444 FAX:03-6459-0445 E-MAIL: bakery-expo@ejk-japan.co.jp

① 誘導看板 【3社限定】

1箇所 ¥54,000/税込、広告スペース W900×H500
正面玄関から展示会場までの間に設置される看板です。展示会場まで続く看板は確実に来場者の目に留まります。

② 入口ゲート前看板 【8社限定】

1箇所 ¥54,000/税込、広告スペース W450×H225
出入口を入ってすぐの場所に設置される看板。貴社ブースへの誘導をサポートします。

③ WEBスポンサー

1箇所 ¥64,800/税込、広告スペース W234×H60
公式サイト上の広告枠！貴社ロゴ以外にもお好きなコンテンツを掲載可能。リンク先もご指定頂けます。

④ 会場マップ広告 【6社限定】

1箇所 ¥108,000/税込、広告スペース W80×H60(サイズは、多少変わることがございます。)
紙面上に貴社のPR広告を掲載し、ブースへの来訪を促します。来場者が常に持ち運ぶマップですので、PR効果は抜群です。

⑤ 出入口にカタログ設置

1カタログ ¥43,200/税込
来場者が最も頻りに訪れる出入口に貴社のカタログを設置いたします。貴社製品のPR効果が飛躍的に高まります。

※上記①～⑤のスポンサーシップに関しましては、数に限りがございます。
売切れの際には予めご容赦いただけますようお願い申し上げます。

- 各広告データは7月15日 (金) までにご用意ください。
- カタログ配置のカタログは、7月31日 (日) に直接会場へお持ち込みください。
- 広告データはイラストレーターのアウトライン化した完全データにて入校ください。

4. 搬入・搬出

(1) 会場

東京ビッグサイト（有明）国際展示場の西2ホールを使用します。

- 展示物単体重量を展示物の水平投影面積で割った数値が5t/m²を超える展示はできません。
- 総重量(自重+積載重量)が45tを超える車輛の入場はできません。
- ピット蓋及びその付近には絶対にアウトリガーベースや重量車両（トレーラー等）を載せないでください。
- サイズ別アウトリガーベースの養生方法は下記の通りです。[図1参照]
- 重量物がある場合はご相談ください。

[図1参照]

ラフタークレーンの重量	養生方法
35t以下	500mmx500mmの敷板を使用(厚さ16mm)
45t以下	1000mmx1000mmの敷板を使用 500mmx500mmの敷板を重ねて使用(厚さ16mm)

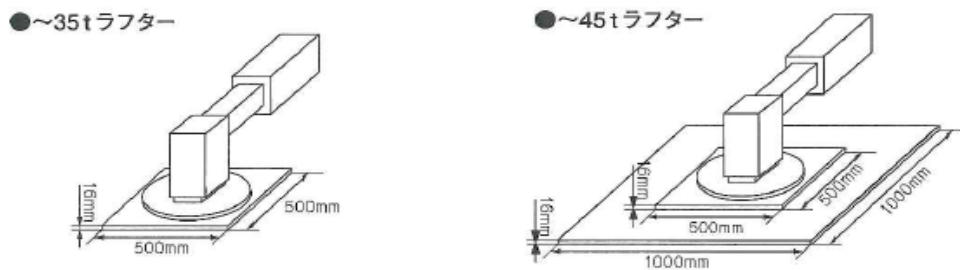

<車両導線図>

図1. 西2ホール搬入導線

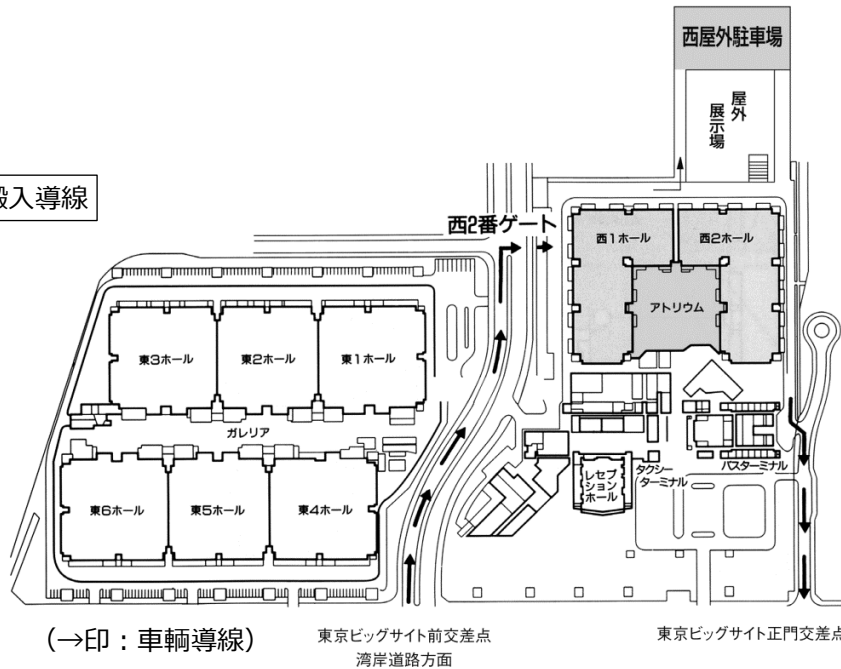

西2ホール詳細

	西2ホール
床構造	コンクリート(RC)
床耐重量	5t / m ² (ピット廻り3t/m ²)
アンカーボルト	可(但し、深さ60mm以内・16φ以下のもの)
天井高	12m
照度	約400ルクス以上
給排水設備	可
搬出入口	5箇所
車輛進入	可
電気方式	単相2 100V 50Hz 単相3 100V/200V 50Hz 三相3 200V 50Hz

③ 搬入出口シャッター寸法

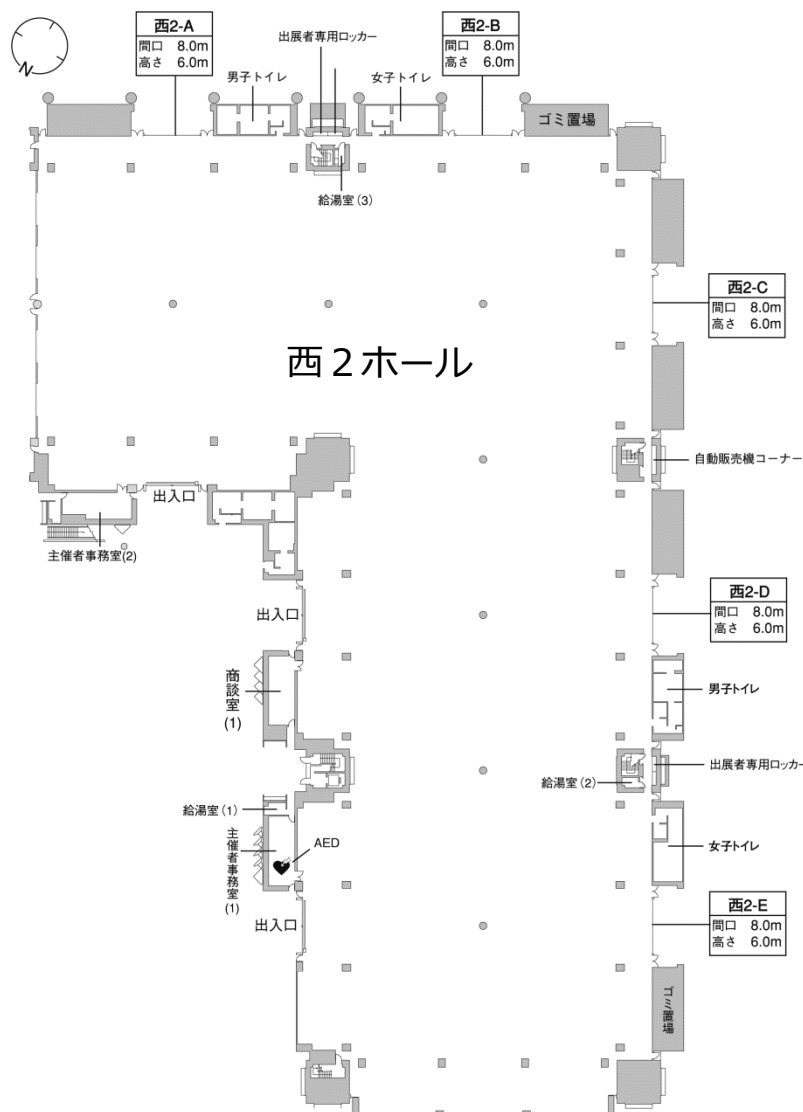

西2ホールの搬入出口は、
 西2-A間口 8.0m・高さ6.0m
 西2-B間口 8.0m・高さ6.0m
 西2-C間口 8.0m・高さ6.0m
 西2-D間口 8.0m・高さ6.0m
 西2-E間口 8.0m・高さ6.0m
 となっております。

※ 場内の警備体制により、開放する搬入口は上記に記されたすべてではありませんのであらかじめご了承ください。

(2) 搬入スケジュール

期日	作業時間	対象出展社	館内への車輛進入
7月30日(土)	13:00~19:00	スペース小間での出展社のみ	13:00~17:00
7月31日(日)	8:00~19:00	全出展社	8:00~17:00

※ 22:00まで残業作業が可能ですが、19:00以降作業をご希望の場合は会場内の事務局まで当日申請をしてください。(残業費用はかかりません。)

(3) 搬出スケジュール

期日	作業時間	対象出展社	館内への車輛進入
8月3日(水)	17:00~18:00	全出展社	不可 ※手運び・台車のみ搬出可能
	18:00~21:00		18:00~21:00

(4) 会期中の搬入出

- ① 会期中の搬入出は、原則出来ません。また、車輛の進入も出来ません。搬入出口シャッターは締切ります。
- ② 止むを得ず搬入出を行う場合は、各日の開場前および終了後に手運びにてお願い致します。
(会期中は、開場時間の前後に作業が可能です。)
- ③ 残業費用はかかりませんが、19：00以降作業される場合は、事務局まで申請をして下さい。

		8時	9時	10時	11時	12時	13時	14時	15時	16時	17時	18時	19時	20時	21時	22時
搬入・設営	7月30日 (土)							13:00～19:00 搬入・設営 ※スペース小間の出展社のみ ※車輛乗り入れは17:00まで						19:00～22:00 残業		
	7月31日 (日)	8:00～19:00 搬入・設営						※車輛乗り入れは17:00まで						19:00～22:00 残業		
会期 および 搬出・ 撤去	8月1日 (月)	8:00～10:00 準備 ※		10:00～17:00 開場時間						残業						
	8月2日 (火)	8:00～10:00 準備 ※		10:00～17:00 開場時間						残業						
	8月3日 (水)	8:00～10:00 準備 ※		10:00～17:00 開場時間						17:00～21:00 搬出・撤去 ※場内への車輛進入は18:00～21:00						

※ ■会期中の搬入出車輛の時間帯につきまして■

会期中は7：30～9：30のみ搬入口シャッターを開けております。

荷卸しが済みましたお車は、次にお待ちの方の為に速やかに移動願います。

トラックヤードへの止め置きは禁止しております。必ず時間内での作業をお願いいたします。

(5) バッジ・車輛証

提出書類 : フォーム3 招待券・バッジ・車輛証申込書 【提出期限：6月8日(水)】
 お問合せ・提出先 : 運営事務局 担当:石井、山村
 TEL : 03-6459-0444 FAX: 03-6459-0445 E-MAIL: bakery-expo@ejk-japan.co.jp

- ① 搬入出は、出展社バッジまたは工事者バッジを着用のうえ、ご入場ください。バッジ無き場合、入場出来ません。
 - ② 出展社バッジは、搬入出および会期中の間有効です。
 - ③ 工事者バッジは、搬入出時のみ有効とし、会期中は入場出来ません。
 - ④ **車輛証は、搬入出の為に会場乗り入れ許可証であり、搬入出期間のみ有効です。(会期中は、7：30～9：30のみ有効)**
 - 駐車券ではございません。駐車場は東京ビッグサイトの有料駐車場をご利用ください。
 - 出展社名を記入する欄がございますので、必ずご記入ください。
 - フロントガラスに外からはっきりと見えるように貼ってください。
 - **会期中(8月1日～8月3日の7：30～9：30)** に関しましては、試食・試飲品などを持ち込む際に搬入口まで車寄せする許可証であり、会期中の上記時間のみの有効です。
- ※各種バッジ・車輛証は必要枚数をフォーム3の書類よりお申込みください。

(6) 搬入出作業依頼・宅配便

申込方法 : Web 【提出期限：7月11日（月）】
・総合受付窓口 : ヤマトボックスチャーター（株）イベントサイト支店 担当：櫻井
TEL:0120-222-739 FAX:0120-888-792 E-MAIL:y5650151@kuronekoyamato.co.jp

国内貨物

- ① ヤマトボックスチャーターに国内貨物輸送を依頼される出展社は、WEBからのご依頼となります。ヤマトボックスチャーターのHPより、ご利用登録、ID発行、ログイン、輸送依頼の手順でご利用予約をお願いします。
詳細に関しては、下記WEBページよりご確認をお願い致します。
<http://www.yamatobc.com/>
- ② 搬入計画は、出展社より提出された搬入希望予定日時に従って計画いたします。
予定日時はできるだけ正確にご記入ください。
- ③ ヤマトボックスチャーターは、出展社の小間までボックスを配達し、展示会終了後小間よりボックスを集荷し、出展社に配達致します。
出展物は、輸送上に耐えられる梱包と、ボックスへの積み下ろしに関しては出展社にてお願いします。
- ④ 開梱、据付、再梱時には、出展の責任者または代理者が必ず立ち会ってください。
- ⑤ 時間外に到着し夜間作業を行う場合は、割増料金を申し受けます。
- ⑥ 出展物の搬出は、WEBからのご依頼の希望予定日時に従って計画いたします。
- ⑦ 出展物には、必ず出荷時より帰着時までの保険をつけてください。

宅配便利用の場合の注意事項

- ① 出展物には必ずブース番号および出展社名をつけ、また明細表を添付してください。
なお、出展物の梱包は特に入念にし、輸送途上出展物の破損、紛失の原因とならぬよう注意してください。
- ② 運営事務局では、宅配便等で搬入される荷物をお預かりしませんので、受取日に必ず出展ブース内に、ご担当の方が受け取られるようお願いいたします。宅配便等の送付状は下記を参考にしてください。

送付状記載例

〒135-0063 東京都江東区有明3-11-1
東京ビッグサイト西2ホール

パティスリー&ブーランジェリー ジャパン 2016

小間番号：○○○
出展社名：○○○○
受取担当者：○○○○○○
電話番号：○○○○○（貴社の電話番号等、担当者不在の場合の連絡先）
○月○日○時必着

(7) 輸入貨物・通関

提出書類 : フォーム2 輸入荷物届 【提出期限: 6月3日(金)】
お問合せ・提出先 : 日本通運(株)
担当: 塩田
TEL: 03-3778-8274 FAX: 03-3778-8264 E-MAIL: event-gte@air.nittsu.co.jp

海外から展示品・製品を送る場合は、フォーム2を日本通運(株)までご提出ください。

* 本展示会は保税展示会の扱いではありません。

1. ATA条約

1973年11月1日から実施されたこの条約は、報道、放送用等職業用具や見本市、博覧会等の展示物品については再輸出の条件として一時免税輸入を認め、その場合ATAカルネを使用すれば税関への担保の提出や、輸入申告書類の提出の必要はなくなるという通関簡素化をめざした条約です。

なお、このATAカルネを使用して展示場に物品を持ち込む予定のある場合の疑問等は日本通運(株)にご連絡ください。

2. 消費物品等あらかじめ輸入通関を要する貨物の取扱い

展示会で使用される物品(カタログ、パンフレット、文房具類、配布見本、記念品等)、また、自己の用に供される消耗品、販売物品等につきましては全て輸入通関が必要であり、原則課税となります。

* 展示会における日本国税関の関税法では実演及び展示会等において消費される物品、その他(カタログ、記念品等、3.の項で述べるもの)については、全て輸入通関をしないと使用出来ませんので、これらの消耗品等は本邦到着後直ちに輸入手続きを行い、会場に搬入してください。

* 但し、食品、植物、薬品、高圧ガス(スプレー、ボンベに入っているもの)等は日本国監督官庁の発給する証明書がなければ輸入手続は出来ず、従って相当な日数と手間を要しますので、可能であれば日本製品を使用した方がよいと思われます。品物によっては輸入許可がおりない等問題となる場合がありますので、事前に日本通運(株)までお問い合わせください。

3. 外国貨物を展示出品される出展社への注意

貨物を船積みする時

a. 貨物は原則航空輸送/配送2週間前、海上輸送/配送3週間前までに日本に必着といたしますが、出荷の内容により日本での手続きにかかる所要日数が短縮できる場合がありますので、到着タイミングにつきましては日本通運(株)にお問い合わせください。

b. インボイスおよびパッキングリストは詳細に作成し、価格は、商業ベースの通常の価格を用いてください。また、インボイスに記載されている物品の説明書(カタログ等)を必ず送付ください。

c. 出荷時の通関書類、パッキングリストおよび貨物には互いに対応するシリアルナンバーまたはIDナンバーを付けてください。

(8) 搬入・搬出時の注意事項

- ① 搬入に使用した梱包材や装飾用残材などは、自社ブース内にて保管または出展社にて処理ください。
- ② 搬入出の際に出た装飾資材・ゴミ等は、出展社にて持ち帰るか、清掃業者に廃棄処理依頼をお願いします。

(9) 駐車場のご利用

搬入・搬出期間、および会期中の駐車は、東京ビッグサイト一般有料駐車場をご利用ください。

駐車場名	台数	営業時間	料金	備考
①東棟地下駐車場	191台	午前8時～午後10時	¥250/30分 1日最大2,000円	※夜間の留め置きはできません。
②会議棟地下駐車場	62台	午前8時～午後10時	¥250/1時間 1日最大2,000円	

※駐車場については、直接東京ビッグサイト(Tel 03-5530-1111)へお問合せください。

駐車場内での事故について事務局では一切責任を負いかねますので、十分ご注意ください。

会期中の来場は、警察の指導により、出来るだけ公共の交通機関をご利用ください。

(10) 会場アクセス



りんかい線

新木場駅	約5分	国際展示場駅	下車徒歩約7分	東京ビッグサイト
大崎駅	約13分	国際展示場駅		

※大崎駅よりJR埼京線相互直通運転。国際展示場駅から渋谷（約20分）、新宿（約25分）、池袋（約31分）、大宮（約56分）、川越（約78分）の各駅を直接結びます。

ゆりかもめ

新橋駅	約22分	国際展示場正門駅	下車徒歩約3分	東京ビッグサイト
豊洲駅	約8分	国際展示場正門駅		

バス

<都営バス>

東京駅八重洲口 (東16系統、豊洲駅前経由)	※1 約55分	東京ビッグサイト
東京駅丸の内南口 (都05系統、勝どき駅前経由)	約40分	
門前仲町 (門19系統、豊洲駅前経由)	※2 約45分	

<kmフラワース>

浜松町駅	約40分	東京ビッグサイト
------	------	----------

※1 ※2 での時間はそれぞれ豊洲駅までの時間です。東京ビッグサイトへはさらに約15分かかります。

空港バス(リムジンバス・京急バス)

羽田空港	約25分	東京ビッグサイト
成田空港	約60分	東京ベイ有明フロンティアホテル (東京ビッグサイトまで徒歩約3分)

※イベント開催時のみ運行の便もありますので、ご確認ください。

直行バス(京急バス)

横浜駅東口	約50分	東京ビッグサイト
-------	------	----------

水上バス

日の出桟橋 (浜松町駅から徒歩約7分)	約30分	東京ビッグサイト
------------------------	------	----------

※不定期運行のため、最新の運行状況は東京都観光汽船HPにてご確認ください。

車 ※首都高速ご利用の場合

都心方面	高速11号台場線	台場出入口から 約5分
横浜・羽田方面	高速湾岸線	臨海副都心出入口から 約5分
	高速10号晴海線	豊洲出入口から 約5分
千葉・葛西方面	高速湾岸線	有明出入口から 約5分
	高速10号晴海線	豊洲出入口から 約5分

5. 小間規格および装飾規定

(1) 装飾・備品に関する申込流れ

本展は、通常展示スペースは、スペース渡しとなっており、基礎小間・備品が含まれておりません。レンタルパッケージをお申込みいただくか、自社にて施工会社をご用意ください。また、いずれの出展社も以下の流れに従い、必要書類をご提示いただきますようお願いいたします。

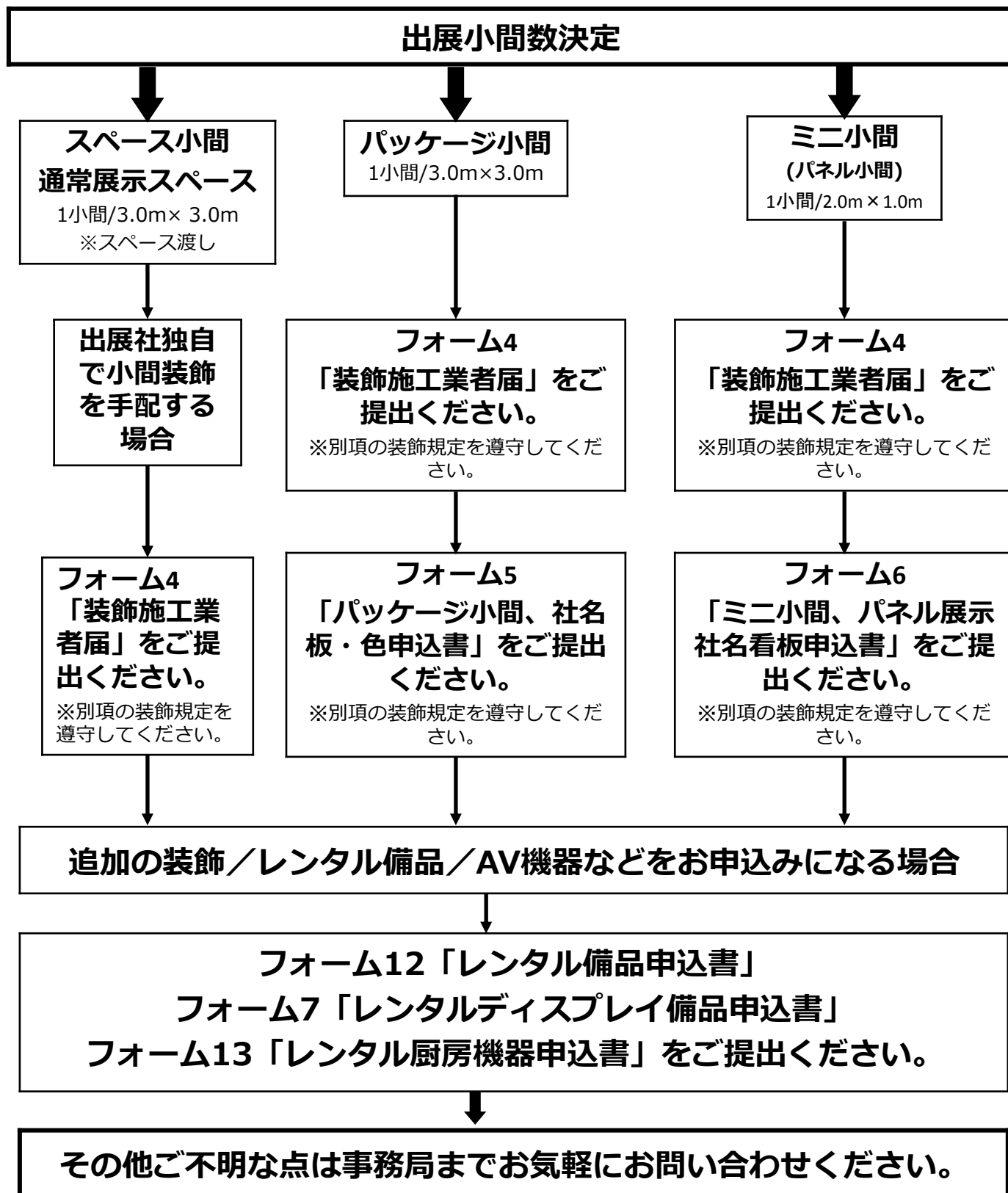

(2) 小間規格

全社必須

提出書類 : フォーム4 装飾施工業者届 【提出期限: 6月15日(水)】
お問合せ・提出先 : 東京造型美術(株)
TEL:03-3529-2255 FAX:03-3529-2266 E-MAIL: pb-cafe@tzb.co.jp

① スペース小間

◆ 1小間: 間口3m×奥行3m=9㎡

スペース小間には基礎装飾は含まれておりません。

スペース小間には、バックパネル、袖パネル、パンチカーペット等の基礎装飾は一切なく、展示スペースのみのお渡しとなります。

必ず隣接小間との間仕切(壁面造作)の設置を行ってください。

自社にて装飾を行うか、事務局の推薦する協力会社をご利用ください。

② パッケージ小間

含まれるもの:

サイド・バックパネル(W3,000×D3,000×H2,700)、和英社名板(1社名)、カーペット、受付カウンター(1台)、椅子(2脚)、蛍光灯(2灯)、100V/800Wコンセント1ヶ(電気使用料込)、ゴミ箱(1個)、期間中の小間内清掃

※社名板のカラーは、白、黒、青、赤、緑、黄、ネイビー、
カーペットのカラーは、黒・グレー、青・赤・緑から選べます。

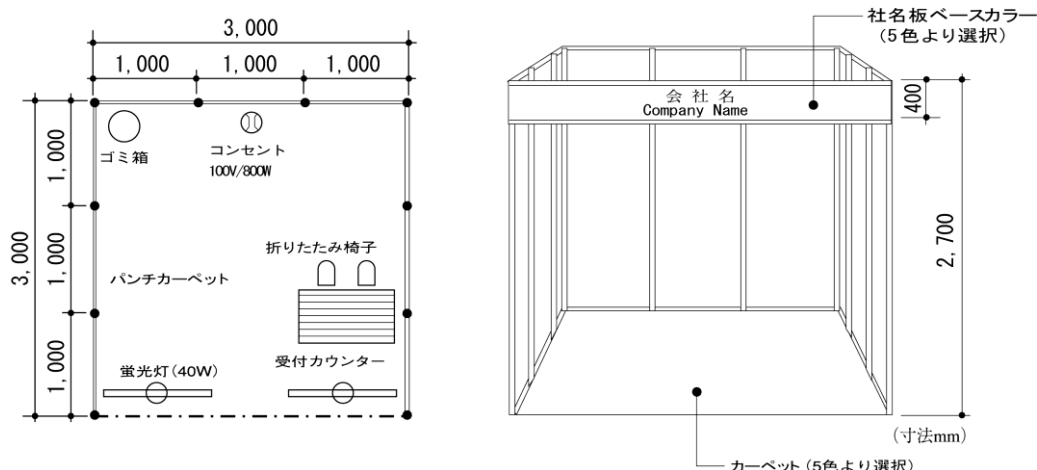

パッケージ小間を利用する場合

提出書類 : フォーム5 パッケージ小間社名板・色申込書
【提出期限: 6月15日(水)】
お問合せ・提出先 : 東京造型美術(株)
TEL:03-3529-2255 FAX:03-3529-2266 E-MAIL: pb-cafe@tzb.co.jp

【パッケージ小間をお申込の方】

下記よりご希望の色をお選びいただき、フォーム5にご記入ください。

カーペット・パネル(社名版・システム壁)カラーサンプル

カーペットカラーサンプル

※指定が無い場合はグレーになります。

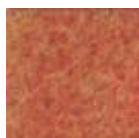

オレンジ

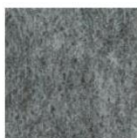

グレー

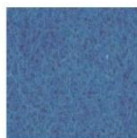

青



赤

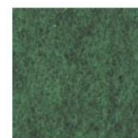

緑

社名版カラーサンプル

※指定がない場合は社名板が白、文字の色は黒になります。



白



青



赤



緑



ネイビー

※実際の色と多少異なる場合もございます。あらかじめご了承ください。

③ ミニ小間 ¥162,000 (税込)

● 小間サイズ

1小間・・・間口2.0m×奥行1.0m

● 含まれるもの：

システム壁（白）、社名看板（角ゴシック・黒文字・20文字）、
長テーブル（W1500／白布巻き）、パイプイス1脚、名刺入れ

※企画ゾーン／パビリオンによって、備品および装飾に一部違いがあります。

※コンセントはございません。必要の場合、別途幹線工事（有料）
が必要になります。（お問合せ先：飯田電機工業（株））

〔パッケージ付ミニ小間〕



イメージ

④ パネル展示 ¥102,600 (税込)

● 小間サイズ

1小間・・・間口1.0m×奥行0.5m

● 含まれるもの：

システム壁（白）、社名看板（各ゴシック・黒文字・20文字）、名刺入れ

※企画ゾーン／パビリオンによって、備品および装飾に一部違いがあります。

※コンセントはございません。必要の場合、別途幹線工事（有料）が必要になります。
（お問合せ先：飯田電機工業（株）P.29（11）電気 参照）

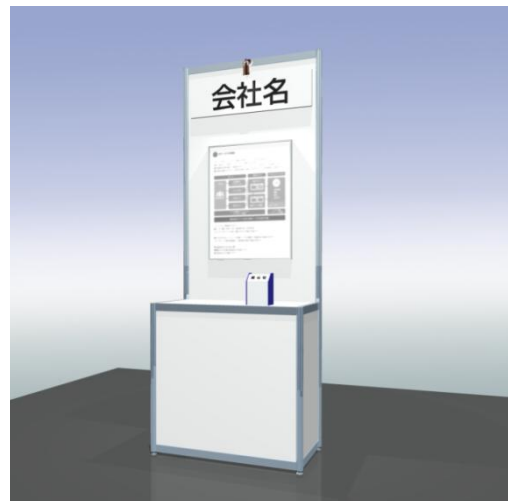
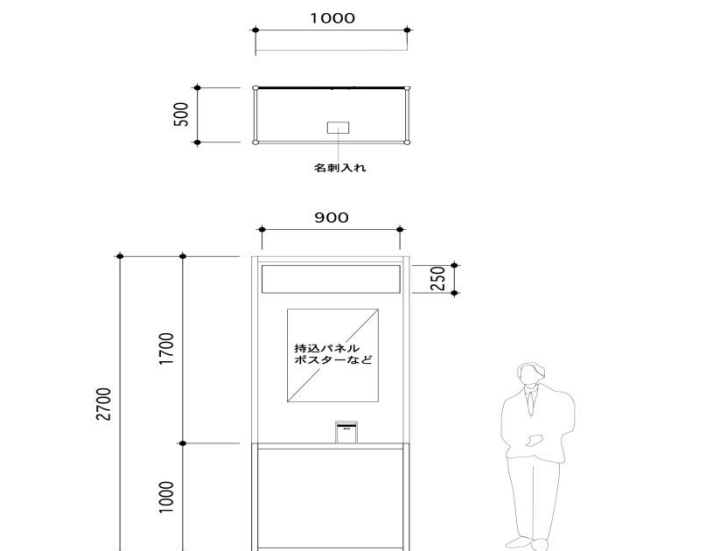

イメージ

提出書類 : フォーム6 ミニ小間、パネル展示社名版申込書 【提出期限：6月15日（水）】
お問合せ・提出先 : 東京造型美術（株）
TEL:03-3529-2255 FAX:03-3529-2266 E-MAIL: pb-cafe@tzb.co.jp

(3) 装飾規定

装飾会社に小間装飾を依頼する際は、必ずこちらの装飾規定をお渡しください。

装飾規定に違反していることが判明した場合は、速やかに修正をしていただきます。また、その修正作業に伴い発生した費用については、主催事務局は一切負いかねますので、予めご了承ください。装飾工事について、ご不明な点等ございましたら、東京造型美術（株） TEL：03-3529-2255 までお問合せください。

① 造型物の高さ制限

出展小間数	造作物の高さ制限
6小間以上	5.4m
5小間以下	4m

◆独立小間（四方通路で囲まれている状態）の場合

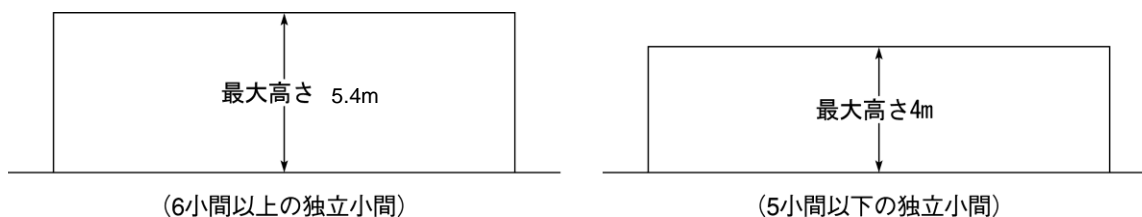

② 通路に面した装飾の施工

小間の通路に面した部分（通路から1mの範囲内）に壁面・造作物（高さ1m以上）を立てる場合、施工できる範囲は1辺の2/3とします（1辺の1/3以上を開口してください）。

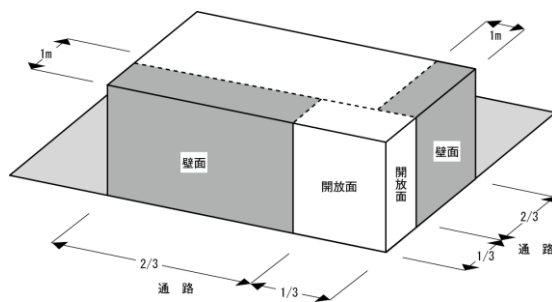

※会場躯体寄りの低天井部でのご出展の場合は、最大高さ4mです。

③ 天井の構造

造型物を天井張りにしたり、屋根等を設けることは消防署の指導により原則として禁止です。ただし、やむを得ない理由で天井構造等を希望する出展社は、東京造型美術（株）までご連絡ください。この場合、必要書類は以下の通りです：

- 1) 天井構造の必要な理由説明書（例：空調すべき機器と展示実演との関係説明書）
- 2) 平面図及び立面図、必要な詳細図（例：小間全体の図面、空調部分の図面等）
- 3) 仕様書（構造物の材質、厚み、寸法、取付方法等）
- 4) 会社名、連絡担当の責任者氏名、住所、電話番号

※底面が1200mm×1200mmを超える看板・ひさし等も天井と見なされますので、必ず事前にお問合せください。

④ 天井吊りの禁止

小間内の造型物は自立式構造にしてください。天井・隣接小間等から支えることはできません。

⑤ 床工事

アンカーボルト等の床工事を必要とする場合は、フォーム4 装飾施工業者届の床工事作業欄の 有 にチェックしていただき、**6月15日(水)**までに東京造型美術(株)に詳しい設計図面を添えご提出ください。

※アンカーボルトを打設及び復旧する際の注意事項

- 1.会場内のピットまたはピット際から200mm以内のアンカーボルト打設禁止
- 2.アンカーボルトは直径16mm以下・埋込長さ60mm以下のホールインアンカー(芯棒打込み式)のみ使用することが可能です。
- 3.復旧の際は必ずサンダーにて床面と水平になるまで切断してください。
ハンマーによる打込み・引き抜き・ガス溶断は絶対にしないでください。
復旧の際に床面のえぐり・切断忘れ・引き抜きその他違反事項を確認をした場合は別途実費を請求させていただきます。

アンカーボルト床面補修費 ¥1,620-(税込み) /1本
詳細につきましては、東京造型美術(株)までお問い合わせください。

⑥ 図面提出

フォーム4 装飾施工業者届を6月15日(水)までに東京造型美術(株)に提出する際に、6小間以上の出展者は併せて図面を添付してください。

6小間以上の出展小間は造形物の高さ制限等をチェックいたしますので、東京造型美術(株)に事前に図面を提出してください。装飾施工中と開会当日は消防署による査察が行われます。消防署より、規則に合わない材料の取り除きや小間の解体を命ぜられることもありますのでご注意ください。

⑦ 消防査察

会期前日及び会期初日に深川消防署による消防査察が行われます。
下記の防災規則に合わない材料を使用している場合はブースの取り壊しを指示されますのでご注意ください。

⑧ 防災材の使用

展示会に使用する材料は防災材あるいは、防災処理済みの材料を使用してください。発泡スチロール等の可燃物を使用することはできません。カーテン・テーブルクロス等も防災処理済のものを使用してください。これら防災材には、防災表示マークを見やすい個所につけてください。
なお、建築基準法第2条9号に規定する不燃材料並びに建築基準法施行令第1条第5号及び6号にそれぞれ規定する準不燃材料及び難燃材料は防災性能を有するものとして取扱ってさしつかえありません。
この場合、前記の防災表示マークは省略できます。その他消防法令に従ってください。防災材を使用していない場合、深川消防署査察時に装飾のやり直しを命ぜられる場合もあります。

⑨ 通路の確保

工事のための作業は自社小間内で行い、通路や他のスペースは作業及び物品の置場等に使用しないでください。又、会期中も通路や自社小間外のスペース(壁際ブースのブース裏と壁の間など)は物品の置場等に使用しないでください。

⑩ 防災施設の保護

法令に基づいて、会場及び事務局が設ける非常口、消火器、喫煙所などの施設を移動したりそれらの操作に必要なスペース等を、ふさぐことはできません。

⑪ 会場設備・備品の保護

会場の設備、備品等を破損しないようご注意ください。万一破損したときは直ちに事務局へ届け出てください。修繕費は、展示会場管理者から該当出展社あてに請求されます。

以上の点について、工事を実際に担当される装飾会社に十分徹底くださるようお願いいたします。
ご不明な点、その他質問事項がある場合は、ご遠慮なく事務局および東京造型美術(株)までご連絡ください。
東京造型美術(株) TEL : 03-3529-2255

6. レンタル備品

提出書類 : フォーム12 レンタル備品申込書 【提出期限 : 7月1日 (金)】
 お問合せ・提出先 : 東京造型美術 (株)
 TEL:03-3529-2255 FAX:03-3529-2266 E-MAIL: pb-cafe@tzb.co.jp

- ① レンタル備品をご希望の場合は、フォーム12 レンタル備品申込書に希望されるもの及び数量を記入のうえ、7月1日 (金) までに東京造型美術 (株) まで直接お送り下さい。
- ② こちらに掲載していないレンタル備品も別途御見積致しますので、お気軽にお問合わせ下さい。
- ③ 申込書をFAX送信後、1週間以上、受領の連絡がない場合は、FAX送信エラーの可能性がございますので、お手数ですが東京造型美術 (株) までご連絡下さい。



1

応接セットA
 椅子: SIZE/W460
 ×D520×SH430
 テーブル: SIZE/W1200
 ×D750×H685
 料金: ¥19,980 (税込)



2

応接セットB
 椅子: SIZE/W450
 ×D550×SH350
 テーブル: SIZE/W800
 ×D450×H600
 料金: ¥10,800 (税込)



3

カウンターチェア
 SIZE/W400×D450
 ×SH580、650、750、
 850、×SH430、50、
 600、700

料金: ¥3,780 (税込)

A:SH430 B:SH500 C:SH600 E:SH700



4

折りタタミ椅子
 SIZE/W420×D420
 ×H780×SH430
 COLOR/座面: ブルー、
 レザーシート
 料金: ¥648 (税込)



5

丸テーブル
 SIZE/750φ
 ×H600
 料金: ¥4,320 (税込)



6

会議用テーブル
 SIZE/W1800、1500、
 1200×D600×H730
 料金: ¥3,780 (税込)

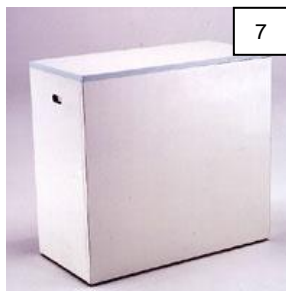

7

受付カウンター
 SIZE/W900×D450
 ×H800
 料金: ¥6,480 (税込)



8

展示台
 SIZE/W1200×D600
 ×H940
 料金: ¥13,500 (税込)



9

カタログスタンド
 SIZE/W250×D650
 ×H1700
 料金: ¥5,940 (税込)



サイン用スタンド
 SIZE/W250×H900
 ~1250
 料金：¥2,700 (税込)

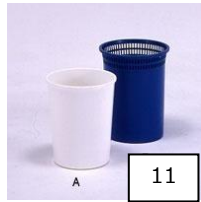

クリーンボックス
 SIZE/φ240×H290
 料金：¥3,240 (税込)



名刺受
 SIZE/W200×H150
 料金：¥1,620 (税込)



消火器
 SIZE/10号
 料金：¥4,320 (税込)



コーヒーメーカー
 SIZE/W190×D300
 ×H440
 電力/1500W
 サイズ/1.8リットル
 料金：¥14,040 (税込)



コーヒーセット (100杯分)
 コーヒー豆、シュガー、紙コップ、
 マドラー、フレッシュ (100杯
 単位)
 料金：¥9,180 (税込)



40インチPDP/自立式スタンド/
 DVDデッキ/アンプ/
 スピーカー×2
 (モニターを壁掛けタイプに変更でき
 ます。PC接続可)
 SIZE/W200×H150
 料金：¥183,600 (税込)



17 大鉢 (H1500~1800)
 料金：¥3,780 (税込)
 18 中鉢 (H700~900)
 料金：¥2,700 (税込)
 19 小鉢 (H250~300)
 料金：¥1,296 (税込)
 20 花鉢 (H250~300)
 料金：¥1,080 (税込)



スチール棚
 (W900×D450×H1800)
 料金：¥6,480 (税込)

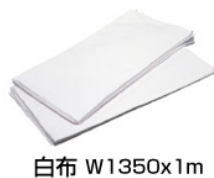

白布
 (W2200×D1000)
 料金：¥1,944 (税込)

7. レンタルディスプレイ用備品

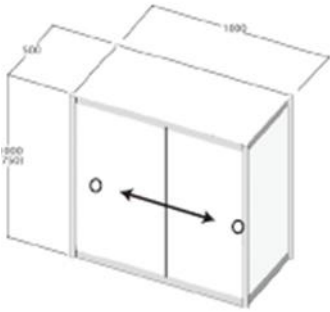

1. 展示台
500×1000×(750 or
1000) 1式
¥15,120 (税込)

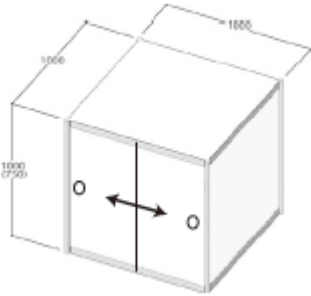

2. 展示台
1000×1000×(750 or
1000) 1式
¥17,280 (税込)

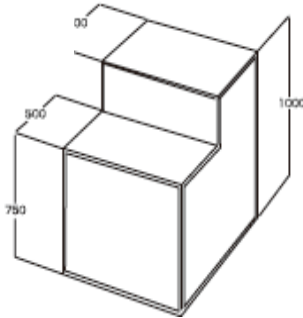

3. ひな段展示台
500×1000×1000 1式
¥21,600 (税込)

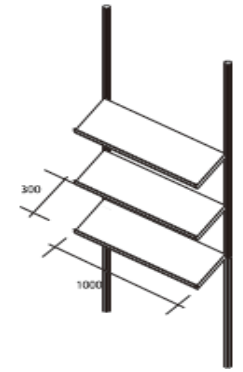

4. 傾斜棚ユニット
300×1000×1000 1式
¥12,960 (税込)

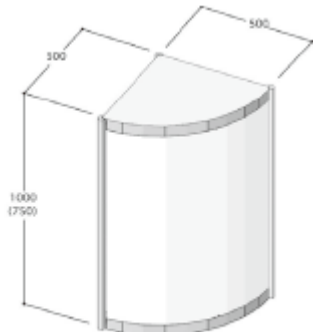

5. 1/4R展示台
(500×500)R×(750 or
1000) 1式
¥10,800 (税込)

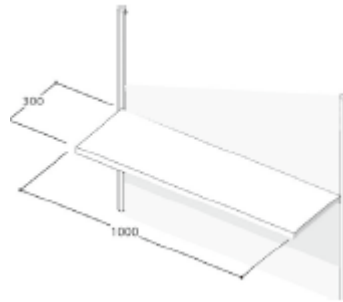

6. 棚板
1式
¥2,700 (税込)

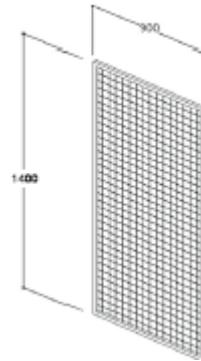

7. メッシュパネル
900×1400 1式
¥5,400 (税込)

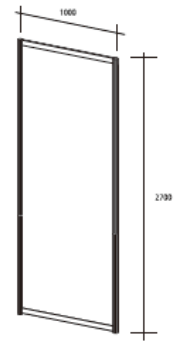

8. 壁面パネル
1000×2700 1式
¥7,560 (税込)

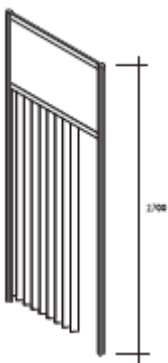

9. アコーディオンドア
1000×2700 1式
¥16,200 (税込)

※上記以外の備品は、東京造型美術(株)までお問い合わせください。

提出書類 : フォーム7 レンタルディスプレイ用備品申込書 【提出期限: 6月15日(水)】
お問合せ・提出先 : 東京造型美術(株)
TEL:03-3529-2255 FAX:03-3529-2266 E-MAIL: pb-cafe@tzb.co.jp

8. レンタル厨房機器

提出書類 : フォーム13 レンタル厨房機器申込書 【提出期限：7月1日（金）】
 お問合せ・提出先 : (株)葛飾冷機センター
 担当 : 福井
 TEL:03-5242-1711 FAX:03-5242-1710 E-MAIL:fukui@rentalcase.jp

<レンタル厨房機器 一部抜粋>



コールドテーブル（冷凍）
 寸法：W1500×D600
 ×H950
 有効内容積：322ℓ,2ドア
 使用温度：-20℃
 電源：単相100V350W



冷蔵対面ショーケース
 寸法：W1190 ×D700
 ×H1220mm
 使用温度：2℃～25℃
 電源：単相100V620W



たて型冷蔵庫
 寸法：W620×D800
 ×H1950
 使用温度：-6℃～12℃
 電源：単相100V214W



たて型冷凍庫
 寸法：W620×D800
 ×H1950
 使用温度：-20℃
 電源：単相100V380W



冷凍ディッピング
 ショーケース
 寸法：1065×D778
 ×H1124mm
 使用温度：-20℃
 電源：単相100V363W



冷凍リーチイン
 ショーケース
 寸法：W1500×D600
 ×H950
 有効内容積：322ℓ,2ドア
 使用温度：-20℃
 電源：単相100V350W



コンベクションオープン
 寸法：W840×D715
 ×H730mm
 内容積：137ℓ
 使用温度：50℃～300℃
 電源：三相100V350W



スチームコンベクション
 オープン
 外形寸法：W790×D750
 ×H710mm
 庫内寸法：W415×D590
 ×H427mm
 使用温度：50℃～300℃
 電源：三相200V7.5KW

※この他にも、電子レンジ、ホットプレート、ジューサーなど様々な厨房機器をご用意しております。レンタル金額やその他の商品は(株)葛飾冷機センターwebサイト上のカタログをご参照いただき、お申込み下さい。

※厨房機器をレンタルする場合は電気のお申し込みもお忘れなきよう、お願いいたします。

9. 試食・試飲

提出書類：フォーム8 試食・試飲届 【提出期限：6月15日（水）】

※保健所申請書類となりますので、正確かつ丁寧に記入のうえ提出ください。

お問合せ・提出先：東京造型美術（株）

TEL:03-3529-2255 FAX:03-3529-2266 E-MAIL: pb-cafe@tzb.co.jp

(1) 書類提出の対象出展社

試食・試飲を実施する全出展社

(2) 必要設備

保健所の指導により、実施する試食・試飲の内容によって、必要な設備が異なります。

安全な実施の為に、みなさまのご理解とご協力をお願いいたします。

※期間中の衛生面に関しましては、責任を負いかねますので、自社にて責任を持って対処して頂きますようお願い申し上げます。

試食・試飲の度合		必要設備
軽度	簡単な手作業を伴う場合 (使い捨て容器への食品の小分け、飲料の分注、など)	事務局にて共同シンク(有料:¥27,000/税込)をご用意致しますので、ご利用下さい。 ※スポンジ・洗剤・消毒装置などに関しましては、各ブースにてご用意ください。(逆性石けん液等、手指の消毒液が入っていること) ※試食・試飲させるものを別の容器に取り分ける際は、自社ブースではなく、必ず共同シンクで行ってください。 ※共同シンクの利用申し込みがないご出展社のご利用は固くお断りいたします。お申込みは、フォーム8にてお願いいたします。
重度	器具を使用した調理、加工を伴う場合	手洗い設備 (給排水完備で36cm×28cm以上) 流し設備 (給排水完備で45cm×36cm×18cm以上) 消毒装置 (逆性石けん液等、手指の消毒液が入っていること) ※ 必要に応じて、給湯設備、冷蔵冷凍保管設備など

※ 手洗い設備、流し設備、と違いがあるのは、「手を洗う所」、「食材を洗う所/食器・器具を洗う所」を分けるようにという保健所からの指導によるものです。

※ 自社小間内にて、接客の為にコーヒーをコーヒーメーカーで作る、というような場合は、申請不要です。

～注意！～

- 食器類は、原則として使い捨て容器を使用してください。
- 展示会場内の給湯室の使用は認められません。
- 使い捨て手袋、アルコール消毒スプレーなどの使用のみを持って手洗い設備の代用とすることは認められません。
- 提供する食品は、当日使用分のみを仕入れ、適切に保管・管理し、原則として当日中に使い切ってください。
- 残材、廃棄物については、適正に処理してください。
- 冷蔵冷凍保管設備を使用し、夜間の送電が必要な場合は、飯田電機工業（株）へお問い合わせください。
- 食品取扱の責任者により、衛生管理を徹底してください。
- 本展示会では、即売行為は原則として禁止です（一部メディアを除く）。

※詳しくは保健所へ直接お問い合わせください。

所轄：東京都江東区 保健所衛生課 食品衛生
〒135-0016 東京都江東区東陽2-1-1
電話 03 (3647) 5882
FAX 03 (3615) 7171

(3) 危険物の持込み禁止

東京都火災予防条例23条により、展示場内での次の行為は禁止されています。

① 禁止行為

1. 喫煙
2. 裸火（炎や火花を発生させる施設、ニクロム線等の露出した電熱器、石油ストーブ、アルコールランプ等）の使用
3. 石油液化ガス、高圧ガス等の可燃性ガスの持込み
4. 危険物（サラダ油、食用油、アルコールを含む添加物、ガソリン、灯油、マシン油、重油、コンプレッサーオイル等）の持込み
5. 危険物品（核燃料物質、火薬類、可燃性液体・固体類等）の持込み
6. 電気コンロ、カートリッジ式コンロ・ボンベの持ち込み

なお、塗料、複写機のトナーの一部、スプレー、高圧ボンベなども危険物に該当します。電気ポット、電磁誘導加熱調理器、ホットプレート等は電気工事さえ適正に行なわれていれば、消防署の特別な許可を必要としません。調理実演には、なるべくこれらを使用してください。又、香料等の可燃性危険物を含む添加物を展示する際は、容器が転倒しないよう、展示台に固定するなどして陳列してください。

② 禁止行為の解除

提出書類：フォーム9 火気・危険物等の持込許可申込書 【提出期限：6月15日（水）】
※消防署申請書類となりますので、正確かつ丁寧に記入のうえ提出ください。
お問合せ・提出先：東京造型美術（株）
E-MAIL: pb-cafe@tzb.co.jp
TEL:03-3529-2255 FAX:03-3529-2266

展示・実演において上記に該当する危険物の持込みなどを希望する場合は、深川消防署に禁止行為解除申請書を提出し、許可を得る必要があります。展示品として以外に調理実演に使用するサラダ油についても必ず申請してください。フォーム9 火気・危険物等の持込許可申込書に記入のうえ、6月15日（水）までに東京造型美術（株）までお送りください。また、会場内は一切禁煙です。

10. 給排水・エアー・LPガス

提出書類 : フォーム14 給排水・エアー・LPガス工事申込書 【提出期限: 7月1日(金)】
 お問合せ・提出先 : 福動興業(株)
 担当: 片岩
 TEL:03-3638-0730 FAX:03-3638-4937 E-MAIL:office@fukudo.co.jp

(1) 給排水

◆一次側工事料金

小間袖までの配管 (1ヶ所)

給水管(ビニール管) 13φ-20φ
 排水管(ビニール管) 40φ-50φ ¥70,200(税込) (一式)
 保守管理費一式 ¥8,640(税込)
 上記以外のビニール管サイズについては、別途お見積りいたします。

◆二次側工事料金

小間袖より内部配管

給水管 13φ(1mあたり) ¥1,620(税込) 排水管 40φ(1mあたり) ¥3,132(税込)
 20φ(1mあたり) ¥2,052(税込) 50φ(1mあたり) ¥4,104(税込)

ただし、管径に関わらず、元栓設置費、器具リース代、その他諸経費等が必要となります。
 詳しくは、上記福動興業株式会社までお問い合わせいただき、お見積り依頼をお願い致します。

※「小間袖より内部配管」以下の各管径の料金は、1メートルあたりの金額となります。

注意 水道使用料金については別途請求いたします。

水圧を必要とされる場合、出展社各自の負担にて加圧装置等を設けてください。

断水、水圧低下等の事故により実演上の支障及び機械損傷などの恐れがある場合は、あらかじめ保護装置を設けてください。

排水について、薬品、油等は流さないでください。ただし、実演上やむをえず排水を要する薬品等については、必ず事前に指定会社福動興業(株)へお問い合わせください。

(2) 供給時間

7月31日(日)	13:00~20:00
8月1日(月)	8:00~18:00
8月2日(火)	8:00~18:00
8月3日(水)	8:00~17:00

※ 工事が終わり次第、順次開通していきませんが、時間が前後することもございます。なお、機器の調整などで時間外の供給が必要な場合には、可能な範囲内でご対応いたしますので、事前に福動興業(株)までご相談ください。

(3) エアー

① コンプレッサーリース

1HP(ベビコン)	¥3,780(税込) / 1日あたり
3HP(消音型)	¥5,400(税込) / 1日あたり
5HP(消音型)	¥6,480(税込) / 1日あたり

※ その他は、お問い合わせください。

② コンプレッサー運搬費

1HP-5HP ¥42,120(税込) ※ その他は、お問い合わせください。

注意 電気工事は一次側、二次側ともに別途請求いたします。

電気使用料金も別途請求いたします。

ベビコンでも騒音の出る機械は、他社の迷惑となりますので十分ご注意ください。

小間内にて使用される機械の内蔵油等については、必ずフォーム9 火気・危険物等の持込許可申込書を6月15日(水)までに東京造型美術(株)へ提出してください。

エアーの申込社数が多い場合、集中配管方式を行います。その場合は申込提出期限後、福動興業(株)よりご連絡いたします。

(4) LPガス 別途見積りいたします。

11. 電気

提出書類 : フォーム15 電気工事申込書 【提出期限：7月1日(金)】 **必須**
お問合せ・提出先 : 飯田電機工業(株) イベント事業本部 担当:上原/塚田
TEL:03-3521-3522 FAX:03-3521-3699
E-MAIL:bakeryexpo2016@iidae.co.jp

(1) 電気供給方式

単相2線式	100V	50Hz
単相3線式	100V	50Hz
三相3線式	200V	50Hz

※ 供給方式は左記のとおりですが、これ以外の使用については飯田電機工業(株)まで直接お問い合わせください。

(2) 一次側幹線電源の設置位置

幹線電源の設置位置は、できるだけ出展各社の意に沿うよう努力しますが、各会場の配電施設の設置位置によっては必ずしも希望どおりにならないこともあります。また、大容量電力、たとえば1社で50kW以上を必要とする場合などは、回線の容量制限等のために、2回線以上に分けて設置する場合があります。

(3) 電気供給時間

電気の供給時間は、原則として下記のとおりです。

7月31日(日)	9:00~22:00 (ただし、安全確認ができた小間から送電します。)
8月1日(月)	8:00~18:00
8月2日(火)	9:00~18:00
8月3日(水)	9:00~17:00

※ なお、機器の調整、試運転等のため、特に時間外の電気供給を必要とするものについては可能な範囲において供給しますので、事前に飯田電機工業(株)までお問い合わせください。

(4) 電気工事費および電気料金

電気を必要とされる出展社は、フォーム15 電気工事申込書に記入のうえ、7月1日(金)までに飯田電機工業(株)までお送りください。

① 一次側電気工事費は出展社に負担していただきます

設備容量1kW当たり¥9,720(税込)
(ただし、1kW未満の端数は切り上げて計算いたします。)

② 電気使用料

1kW当たり¥2,160(税込)

③ 支払い方法

幹線工事料金及び電気使用料金は、本展開催終了後、飯田電機工業(株)より直接出展社へ御請求致しますので、内容をご確認のうえ、速やかにお支払い頂きますようお願い致します。代金のお支払いは、必ず現金振込にてお願い致します。お振込にあたっては、請求書に「専用振込用紙」を同封致しますので、整理の都合上、必ずこちらの「専用振込用紙」をご使用いただき、必要事項をご記入の上、お振込ください。尚、振込手数料は、出展社各位にてご負担をお願い致します。また、代金が小額の場合は、会期中にブースへ伺うこともありますのでご了承のほどお願い致します。会期中に現金にてお支払い頂くことも可能です。

④ 分電盤工事費

100Vの電気容量が1.5kW以上を超えて使用する場合、分電盤工事費が別途加算されます。
(分電盤工事は初回1.5kW以上から3.0kW未満まで¥5,400、以降1.5kW毎に¥2,160が加算されます。)

(5) 電気工事の注意事項

- ① 小間内の電源として、出展社の申込みに応じて電力を供給し、開閉器を設置します。
- ② 二次側電気工事を行う作業者は、電気工事士法に基づく電気工事士免状を携帯してください。
- ③ 電気工事用材料は、新品が望ましく、適正規格品を使用してください。
- ④ 電気用品取締規則の適用を受ける電気用品については、経済産業大臣の型式承認を受けた製品を使用してください。
- ⑤ 配電盤及び点滅ドラムスイッチは、鉄箱入りか内面鉄板張りの箱に収納し、その設置位置は点検、保守に便利な場所にしてください。
- ⑥ 蛍光灯は、高力率（コンデンサ付）型を使用してください。
- ⑦ 力率改善用コンデンサは、動力機器1台につき1基を機器と並列に設け、また配電盤近くに集合して設置する場合は専用の保護遮断器と放電装置を設けるなどの措置を講じてください。コンデンサは適正容量のものを使用してください。
- ⑧ 電線の接続は、スリーブまたは圧着端子を使用するか、ハンダ付けを施してください。
- ⑨ 照明器具および機器の配線に際しては、Fケーブル以上の絶縁強度のある電線を使用してください。
- ⑩ 小間内電気設備のスイッチに入れるヒューズは、必ず適正ヒューズを使用してください。（銅線などで代用しないこと）
- ⑪ 100V照明関係の配線は、1台15A以上の器具は1回路ごとに分岐し、そのほか器具は15A以下ごとに1回路として分岐スイッチを設けてください。
- ⑫ 小間内床面配線工事は、歩行に支障ないように床上げして床下配線とするか、プロテクター板で保護してください。
- ⑬ ネオンサイン等を使用することはできません。
- ⑭ 供給される電気方式以外の異電圧等の電気方式を使用する場合は、事前に事務局へお届けください。
- ⑮ 白熱電灯、抵抗器、その他の熱を発生する機器は、可燃材と接触したり、可燃物を過熱する恐れのないように設置してください。また、機器の配置は、来場者の危険とならないように十分な注意を払ってください。
- ⑯ 施工にあたっては、火災または人体への危険の防止、財物の損傷等に万全の注意をしてください。
- ⑰ 検査は、経済産業省令電気設備技術基準、東京電力株式会社社内線規定及び火災予防条例に照らして実施してください。
- ⑱ 配電盤の位置に電気工事業者名及び連絡先、電話番号、担当者名を明記してください。
- ⑲ 会期中は、電気設備の保守のため、事務局の電気担当が常駐していますので、事故等の場合はすみやかに連絡してください。

(6) 海外出展社の方へ

日本の展示会場では電気方式、電圧は下記の通りです。

単相2W	100V	50Hz
単相3W	100V/200V	50Hz
三相3W	200V	50Hz

上記以外の電圧に関しては出展社側工事にて、昇圧トランスで変圧をしていただきます。

上記電圧に対応出来る様に、できるだけ自国で調整していただければと思います。機器組込（機器と一体のこと）トランスの場合は問題ありません。

尚、それでも不可能な場合は、飯田電機工業（株）にて、施工いたします。電圧、容量等を明記してお申し込みくだされば、お見積りいたしますので、飯田電機工業（株）までお問い合わせください。

12. 小間清掃・廃棄物・残材処理

提出書類 : フォーム18 小間内清掃申込書【提出期限：7月22日（金）】
お問合せ・提出先：（株）イン・サポート
担当：後藤信一 goto@yellow.interq.or.jp
TEL:03-5683-3886 FAX:03-5683-3887

(1) 小間内清掃について

会期中、通路などの共有部分は、主催者にて毎日清掃を行いますが、各出展社の小間内などは自社にて清掃いただくか、清掃業者にご依頼ください。

小間清掃期間 7月31日～8月2日

※パッケージ小間・ミニ小間は、料金に小間内清掃が含まれておりますので、申込書の提出は不要です。
※当日ブースから出た一般ゴミの回収は別途有料でのお申し込みとなりますので、(3)をご参照ください。

(2) 廃棄物・残材の処理について

- ①会場には廃棄物処理の施設がありませんので、装飾および展示、試食・試飲などにより生じた廃棄物や残材などにつきましては、出展社が責任を持って処理いただくか、清掃業者にご依頼ください。
※会期中にブースから出た一般ゴミにつきましては、事務局での回収（有料）も承っておりますので、(3)をご参照ください。
- ②装飾施工会社や関係者にも、廃棄物・装飾残材・梱包材などを、責任を持って持ち帰るよう注意を促してください。
- ③通路等に廃棄物・残材などが放置してある場合は、お持ち帰りいただくようスタッフによりお声がけさせていただきますことがあります。
- ④小間内や通路、屋外などに、廃棄物・残材等を放置した場合は、その処分費用を申し受けますのでご了承ください。

※ 試食・試飲をご予定の出展社のみなさまは、廃棄物・残材などの処理を事務局指定の清掃業者にご依頼頂きますようご協力をお願い致します。
※ 展示会場内および試食・試飲の衛生管理に、みなさまのご理解とご協力をお願い致します。

(3) 当日のブースから出た一般ゴミについて

●「ゴミ回収シール」に関するお問い合わせ・お申込み先：
運営事務局（日本イージェイケイ（株）内） 担当：石井、山村
TEL:03-6459-0444 E-MAIL: bakery-expo@ejk-japan.co.jp

ブースにて出たゴミにつきましては、原則、出展社がお持ち帰り頂くようご協力をお願いいたします。

※パッケージブースの小間清掃には、ゴミ箱に入りきらないゴミの回収は含まれておりません。

ただし、有料にてゴミの回収サービスを実施いたします。ご利用の方は、下記をご覧ください。

【ゴミ回収のご案内】

展示会事務局では、ゴミの回収を3,000円（税込※3日間）にて承ります。※事前のお申し込みは不要です。
ご希望される出展社の方は、当日事務局で受付いたしますので、会期中に事務局にて料金をお支払いください。
引き換えに事務局発行のゴミ回収シールを希望枚数お渡しいたします。

【ゴミ回収シールの使い方】

- ・会期終了後、通路にゴミシールを貼ったゴミ袋を出して頂ければ清掃業者が回収致します。
（※シールは分かりやすい場所にお貼りください。）
- ・シールの無いゴミ袋・粗大ごみ・ブース残材は、お引き取りできません。必ず各自でお持ち帰り頂きますようお願い申し上げます。
- ・粗大ごみ・残材などの回収不能なゴミをブース内に残されますとゴミ処理にかかる費用が請求されますのでご注意ください。
- ・会期2日目からのお申込みも受け付けますが、金額は一律3,000円（税込）となります。

13. インターネット回線

お問合せ先：(株)東京ビッグサイト 施設課
会場通信回線サービス担当：tsushin@tokyo-bigsight.co.jp
TEL:03-5530-1107 FAX:03-5530-1106

(1) インターネット回線使用期間

2016年8月1日(月)～3日(水)
※工事日：7月31日(日) 14:00～開通予定

(2) 申込方法

東京ビッグサイトへ直接お申し込みを頂くようになりますので、下記URLにアクセスし、「申込からの基本スケジュール」、および「一般事項」をご確認の上、画面下方の「同意する」ボタンをクリックしてください。

「各種サービスについてのご案内」、および「申込書」(エクセルファイル)のダウンロード画面へと移動しますので、内容をご確認の上、東京ビッグサイト施設課会場通信回線サービス担当宛て、直接お問い合わせ・お申込ください。

申込期限：7月1日(金)まで

●会場通信回線サービスのご利用案内

http://www.bigsight.jp/organizer/organizer10_01.html

14. 受付・コンパニオン・ナレーター・通訳・スタッフ

提出書類：フォーム16 受付・コンパニオン・ナレーター・通訳・
スタッフ申込書

【提出期限：7月1日(金)】

お問合せ・提出先：(株)ケン&スタッフ

担当：菊地 y-kikuchi@ken-staff.co.jp

TEL: 03-3367-0020 FAX: 03-3367-0027

海外からの来場者に対応できるよう、各小間内に通訳者のご手配をお勧めいたします。

- 英語対応可能であることを示す簡易看板などもご準備ください(例：)。
- 英文社名板や、英文パンフレットなどの資料もご準備ください。

15. 宿泊予約

申込締切 : WEBまたはフォーム17 宿泊予約申込書 【提出期限：7月1日（金）】
お問合せ・提出先：（株）JTBグローバルマーケティング&トラベル
担当：展示会デスク pbjapan2016@gmt.jtb.jp
TEL: 03-5796-5446 FAX: 03-5495-0785
営業時間 : （月）～（金）10：00～17：30（祝祭日を除く）

（株）JTBグローバルマーケティング&トラベルJTB展示会デスクでは「パティスリー&ブーランジェリー ジャパン」ご宿泊用に、別紙ホテルをご用意いたしました。皆様からのお申し込みを、お待ち申し上げます。

(1) ご宿泊代金に含まれるもの

お一人様一泊料金：サービス料・税金込。

(2) お申し込み方法

- 1) WEBまたはフォーム17 宿泊予約申込書に必要事項をご記入のうえ、7月1日（金）までに下記FAXまたはE-mailにてお申し込みください（TEL申込み不可）。

宿泊申込URL <https://mice3.jtbgmt.com/pbjapan2016/?lang=ja>

- 2) お支払いは、全額前払いとさせていただいており、クレジットカードまたはお振込みにて承っております。

<<クレジットカードの場合>>

オンラインでお申込みの方は、お申込みサイト内でカード情報をご入力いただき直接ご決済ください。

「宿泊申込書」にてお申込みの方は、（株）JTBグローバルマーケティング&トラベルにて予約登録完了後、専用サイトのアドレスとログイン用IDをE-mailにてお送りいたしますので、サイトにアクセスしていただき決済手続きを行ってください。

下記クレジットカードがご利用いただけます。

1. ビザカード
2. マスターカード
3. ダイナースクラブカード
4. アメリカンエクスプレス
5. ジェーシービー

<<お振込みの場合>>

オンラインでお申込みの方はお振込予定日をサイト内でご選択いただきお振込みください。

「宿泊申込書」でお申込みされた方は（株）JTBグローバルマーケティング&トラベルからお送りする回答書に基づき当社指定の期日までにお振込下さい。入金確認後、予約確認書をE-mailにて送付いたします。

お申込人とお振込人が異なる場合は、展示会名と受付番号を明記のうえ振込書のコピーをお送りください。

期日までにお振込頂けない場合、ご予約は自動取消とさせていただきます。

なお、お振込手数料はお客様ご負担とさせていただきますのでご了承下さい。

三菱東京UFJ銀行 新丸の内支店 普通4760327
口座名：カ) ジェイティービーグローバルマーケティングアンドトラベル

(3) 確認書

オンラインにてご予約およびお支払い終了後、個人ページの各お申込みインデックスタブに確認ボタンが表示されます。念のため、チェックインの際にこちらを印刷のうえお持ち下さい。（個人ページを確認いただくためにはIDとパスワードが必要です。）

(4) 変更・取消

- 1) お申込内容（宿泊者氏名、部屋タイプなど）に変更、取消が生じた場合、至急FAX、メール等書面にてお知らせください。（お電話での変更は承っておりません。）
- 2) 全取消および一部取消の場合は下記の取消料を申し受けます。（ホテルサンルート有明を除く）

宿泊日より	取消料
10日前までに連絡	無料
9日前～2日前までに連絡	1室につき、1泊料金の20%
前日までに連絡	1室につき、1泊料金の80%
当日に連絡及び無連絡	1室につき、1泊分全額

※ホテルサンルート有明は下記取消料になります。

21日前までに連絡	無料
20日前～7日前までに連絡	1室につき、1泊料金の10%
6日前～2日前までに連絡	1室につき、1泊料金の20%
前日までに連絡	1室につき、1泊料金の40%
当日連絡	1室につき、1泊料金の80%
不泊	1室につき、1泊分全額

(5) 各ホテル宿泊料金

宿泊可能日2016年7月30日(土)～8月3日(水)

地区 (会場までの所要時間)	宿泊施設名	1人1部屋利用(シングル) 税・サービス料込の料金	2人1部屋利用(ツイン) 税・サービス料込の料金
有明 (徒歩5分)	東京ベイ有明ワシントンホテル 〒135-0063 東京都江東区有明3-7-11 TEL.03-5564-0111	朝食付 ￥12,628 朝食なし ￥11,548 (14.3㎡)	朝食付 ￥23,328 朝食なし ￥21,168 (21.5㎡)
有明 (徒歩5分)	ホテルサンルート有明 〒165-0063 東京都江東区有明3-6-6 TEL.03-5530-3610	朝食付 ￥12,720 (7/30) 朝食付 ￥9,620 (7/31・8/1) 朝食付 ￥11,120 (8/2・3) 朝食なし ￥11,100 (7/30) 朝食なし ￥8,000 (7/31・8/1) 朝食なし ￥9,500 (8/2・3) (17.3㎡)	朝食付 ￥24,240 (7/30) 朝食付 ￥18,240 (7/31・8/1) 朝食付 ￥20,240 (8/2・3) 朝食なし ￥21,000 (7/30) 朝食なし ￥15,000 (7/31・8/1) 朝食なし ￥17,000 (8/2・3) (26㎡)
台場 (ゆりかもめ約10分) 国際展示場正門駅下車徒歩3分	ホテルグランパシフィックLE DAIBA 〒135-8701 東京都港区台場26-1 TEL.03-5500-6711	*朝食付 ￥21,260 *朝食なし ￥19,100 (33㎡)	朝食付 ￥24,840 朝食なし ￥20,520 (33㎡)
大井町 (りんかい線約15分) 国際展示場正門駅下車徒歩7分	ホテルルートイン品川大井町 〒140-0014 東京都品川区大井1-35-2 TEL.03-3777-5711	朝食付 ￥9,400 (10㎡)	
晴海 (シャトルバス約10～15分)	晴海グランドホテル 〒104-0053 東京都中央区晴海3-8-1 TEL.03-3533-7111	*朝食付 ￥10,800 (24㎡)	朝食付 ￥16,200 (24㎡)

*上記料金はすべて一室一泊あたりの料金（室料、サービス料、消費税、ホテル税込）です。*晴海グランドホテル、ホテルルートイン品川大井町の料金は朝食を含みます。

*満室になる恐れがありますので、お早めにお申し込みください。

()はツインまたはダブルルームのお一人様利用となります。

(6) 各ホテルからの展示場までのアクセス

ホテル名	アクセス
東京ベイ有明ワシントンホテル	ホテル…………… 国際展示場 (徒歩5分)
ホテルサンルート有明	ホテル…………… 国際展示場 (徒歩5分)
ホテルグランパシフィック LE DAIBA	ホテル…………… 台場駅 ——— 国際展示場正門駅 (徒歩3分) (徒歩2分) (ゆりかもめ約7分)
ホテルサンルート品川シーサイド	ホテル…………… 大井町駅 ——— 国際展示場駅 (徒歩7分) (徒歩5分) (ゆりかもめ約15分)
晴海グランドホテル	ホテル前=[錦糸町行バス]=豊洲駅 ——— 国際展示場正門駅 (徒歩3分) (10分) ゆりかもめ約10分 ※ホテルから会場までホテルシャトルバスにて約10~15分(無料)



16. 展示会運営案内と注意事項・禁止行為

(1) 会期中の事務局について

下記日程で東京ビッグサイトに事務局を設置し、展示会の管理・運営・案内等の業務を行い、出展社および来場者、プレス関係者の便宜を図ってまいります。

パティスリー&ブーランジェリージャパン2016
2016年7月30日(土) 13:00~8月3日(水) 17:00
〒135-003 東京都江東区有明3-11-1
東京ビッグサイト(東京国際展示場)西2ホール内
TEL: 03-5530-1180

※上記期間外のお問い合わせは、下記へご連絡ください。
パティスリー&ブーランジェリー ジャパン運営事務局(日本イージェイケイ(株)内)
担当:石井、山村 TEL: 03-6459-0444

① 出展物の会場への輸送

宅配便等の郵送サービスを利用し、展示会場へ小物・備品等を送る場合は、必ず展示会名、展示ホール名、自社小間番号を記載の上、各自社小間内にてお受け取りください。事務局では一切、出展社の荷物をお預かりすることはできませんので、必ず自社の小間内にてお受け取りが可能なお時間をご指定ください。

② コピー/FAX/インターネットのご利用

コピー・FAX機は、ビッグサイト内ビジネスセンターにて準備しております。
ビジネスセンターでは、モノクロコピー(サイズに関わらず)1枚 ¥10、カラーコピー(サイズ指定有)1枚 ¥54、FAX受信1枚 ¥54・国内 送信1枚 ¥108(4枚目以降1枚 ¥54です)。
海外へのFAX、インターネット接続、E-Mailの送受信はビッグサイト内ビジネスセンターにて承ります。

③ レストラン案内/ビッグサイトレストラン・売店有効プリペイドカード

東京ビッグサイト内にある各レストラン・売店にてご利用いただけるプリペイドカードを東京ビッグサイト内会議棟2Fエントランスホールの(株)ビッグサイトサービス サービスコーナーにて販売しております。ご利用の方は、(株)ビッグサイトサービス サービスコーナー(TEL:03-5530-1215)までお申込みください。
プリペイドカード適用店につきましては、(株)ビッグサイトサービスへお問い合わせください。

④ ATM(現金自動預払機)、外貨両替

会議棟2階エントランスホール内にATMがございます。銀行は、みずほ銀行、東京スター銀行、セブン銀行、ゆうちょ銀行です。

みずほ銀行・・・平日8:45~19:00、土・日・祝/9:00~17:00
東京スター銀行/セブン銀行・・・平日、土・日・祝/8:00~21:00
ゆうちょ銀行・・・平日、土・日・祝/8:00~19:00 ※ただし、土・日・祝日の入金金は17:00まで
※ATMは施設の都合により取扱時間が変更となる場合がございます。

外貨両替は会議棟2階のビジネスセンターにて可能です。
(ユーロまたは米ドル⇒日本円のみ交換可能。お一人様 €100または \$100まで)

⑤ コインロッカー

利用料金は小型サイズ ¥300/日、中型サイズ ¥500/日、大型サイズ ¥600/日、特大サイズ ¥700/日です。

(2) 会期中の展示および実演

展示実演にあたっては、次の事項を守ってください。違反と認められたときは、直ちにその行為を中止していただきます。

① 通路の使用禁止

出展機器の展示並びに操作実演等は、すべて自社小間内で行ってください。通路上でのカタログ等の配布、椅子の持出し、客の呼び込み、その他の行為はできません。

② 安全の確保

実演は、安全に留意し、人体または財物に対する危険の防止については、万全の措置を講じ、責任者が常駐してください。

③ 音量等の規制

展示実演等によって生じる過度の音量、光量、熱気、じんあい、ガス、臭気などについては、あらかじめ予防措置を講じ、他に迷惑をおよぼさないようにしてください。特に、展示実演により発生する過度の音量は、緊急時の一斉放送の障害となるほか、他の出展社の迷惑にもなりますので、小間の境界線上における音量を80dB程度に制限してください。

④ 来場者の整理

来場者が過度に集中し、特定の出展社の小間に面した通路がいちじりしく混雑する場合は、通行の妨げにならないよう、その小間の出展社は適宜来場者の整理等を行ってください。

⑤ トラブルの解決

展示及び実演によって生じる出展社間のトラブルについては、事務局が関係者の調整に当たりますが、なるべく当事者同士で互いに了解を得るようにしてください。

⑥ 展示終了後の電源

終演後は、小間内電源を切ってお帰りください。ただし24時間通電を必要とする展示物のある場合は、事務局へお申し出ください。

⑦ 模倣品展示の禁止

主催者は、出展社に対して、申し立てによる模倣品（知的財産権を侵害している展示物）の展示を禁止致します。

⑧ ブース内のプレゼンテーション

ブース内でプレゼンテーションを行う際は、通路を1/2以上通行されます来場者の方の為に、スペースを確保して頂けますよう、整理をお願いいたします。

⑨ 残材は、必ず各社でお持ち帰りください

平成20年の「廃棄物の処理及び清掃に関する法律」の改正法により、排出事業者の責任が重くなりました。出展社は、7月30日（土）の搬入日から8月3日（水）の搬出・撤去日に出た残材は、必ず各社でお持ち帰りください。また、装飾会社より出た残材につきましては、通路に放置せず必ず持ち帰るよう厳重に指導してください。万一、残材を放置された場合には、残材撤去費は出展社のご負担となります。ご注意ください。

(3) 会場の管理・保全

主催者は、準備から撤去までの全期間を通じ、会場内に事務局を設置して事務局員が常駐し、会場管理のための要員及び警備員と連携して保全にあたります。出展社各位もそれぞれ管理・保全に対しては十分な注意と配慮をお願いします。

① 出展社バッジの着用

準備期間中から撤去日まで、会場へ入るには出展社バッジが必要です。出展社バッジのない方の入場はお断りいたします。工事者バッジによる会期中の入場はできません。

② 出展物の管理と免責

主催者は準備から撤去までの全期間を通じ、警備保障会社と契約して会場の管理にあたりますが、出展社の方々も展示物品の損害、滅失、盗難などの被害にあわないよう注意してください。

③ 損害賠償

出展社及びその代理店が他社の小間、主催者の設備、または展示会場の設備及び人身等に損害を与えた場合は、その補償は出展社にさせていただきます。実演中、見物人に与えた怪我、試飲・試食によって食中毒が発生した場合も事務局では賠償の責任を負えません。

④ 会場（小間）の原状回復

出展社は、会期終了後すみやかに自社小間内を原状に回復し、8月3日（水）21：00までに全ての作業を終了してください。

⑤ 残置物品の責任

自社小間あるいは他社小間、または通路、屋外などに残材等を放置した場合は、その処分費を申し受けますのでご了承ください。

(4) 会場での撮影

① 展示品等の撮影

出展社の許可なく展示品等を撮影したり、写生することはできません。

② 来場者による撮影

アマチュアのスナップは特別に規制しませんが、出展社が機器、デザイン等の保護を考える場合、あるいは展示実演の障害になる場合は、直接ご注意ください。

③ 自社小間の撮影

一般の来場者の迷惑にならないようにしてください。また、開場時間外に撮影する場合は、事務局本部に留意してある「基準時間外作業届出書」であらかじめ事務局へお届けください。

④ 報道機関等による撮影

事務局が認めた報道機関及び事務局の撮影班には「報道」のバッジを発行します。「報道」のバッジをつけたカメラマンの撮影にあたっては、お差支えない限りご協力くださるようお願いいたします。

(5) 館内放送および呼出し

公開時間中（8月1日（月）～8月3日（水）の10：00から17：00）は、呼出し等のための館内放送はできません。携帯電話等により各出展社にてご対応ください。

全体スケジュール

月 日		項目	参照ページ	問合せ先/フォーム
5月13日(金)	×切	出展社情報登録(招待券掲載)	5	WEB
5月25日(水)	×切	出展社プレゼンテーション申込書	8	【フォーム1】
6月 3日(金)	×切	輸入荷物届	14	【フォーム2】
6月 8日(水)	×切	招待券・バッジ・車輛証申込書	6,12	【フォーム3】
6月15日(水)	×切	出展社情報登録(会場マップ掲載)	5	WEB
	×切	装飾施工業者届	17、21	【フォーム4】
	×切	パッケージ小間社名板・色申込書	17,18	【フォーム5】
	×切	ミニ小間、パネル展示社名看板申込書	19	【フォーム6】
	×切	レンタルディスプレイ用備品申込書	24	【フォーム7】
	×切	試食・試飲届け	26	【フォーム8】
	×切	火気・危険物等の持込許可申込書	27	【フォーム9】
6月23日(木)	×切	プライベートストックルーム申込書	8	【フォーム10】
7月 1日(金)	×切	各種企画広告(スポンサーシップ)申込書	9	【フォーム11】
	×切	レンタル備品申込書	22,23	【フォーム12】
	×切	レンタル厨房機器申込書	25	【フォーム13】
	×切	給排水・エアー・LPガス工事申込書	28	【フォーム14】
	×切	電気工事申込書(電気幹線申込)	29,30	【フォーム15-1】
	×切	電気工事申込書(照明・コンセント追加申込)	30	【フォーム15-2】
	×切	受付・コンパニオン・ナレーター・通訳・スタッフ申込書	32	【フォーム16】
	×切	宿泊予約申込書	33、34、35	【WEB/フォーム17】
	×切	インターネット回線	32	WEB
7月11日(月)	×切	搬入出作業依頼・宅配便	13	WEB
7月22日(金)	×切	小間内清掃申込書(株)	31	【フォーム18】
7月30日(土)		13:00-19:00 スペース小間出展社のみ搬入・設営	11、12	
		13:00-17:00 館内への車輛進入	11、12	
7月31日(日)		8:00-19:00 搬入・設営	11、12	
		8:00-17:00 館内への車輛進入	11、12	
		9:00- 電気供給開始	29	飯田電気工業
		13:00- プライベートストックルーム貸出し	8	事務局
		14:00- インターネット回線開通	32	東京ビッグサイト
8月 1日(月)		8:00-10:00 出展社準備	11、12	
		10:00-17:00 開場	11、12	
		17:00-19:00 出展社残業	11、12	
8月 2日(火)		8:00-10:00 出展社準備	11、12	
		10:00-17:00 開場	11、12	
		17:00-19:00 出展社残業	11、12	
8月 3日(水)		8:00-10:00 出展社準備	11、12	
		10:00-17:00 開場	11、12	
		17:00-21:00 撤去、搬出完了	11、12	
		18:00-21:00 館内への車輛進入	11、12	
9月中旬		結果報告予定		